



Spare parts list

(16369020) K 3.91M

(16369050) K 3.91M *CA

DE HINWEISE

Weitere Sprachen:

Diese Ersatzteilliste ist in weiteren Sprachen erhältlich. Sie erhalten diese unter www.kaercher.com im Bereich Service.

Mengenangaben:

Die Mengenangaben in der Ersatzteilliste entsprechen den in der Baugruppe verbauten Stückzahlen der Bauteile.

Meterware:

Ersatzteile welche als Meterware geliefert werden sind auf Einbaulänge selbst zu kürzen. Die Stückzahlen sind als Mindestbestellmenge =1m angegeben und müssen je nach Bedarf auf weitere volle Meterzahlen erhöht werden.

Versionen/ Werknummern:

Sind Versionen oder Werknummern in der Ersatzteilliste angegeben, ist anhand dieser vor Bestellung zu prüfen, welches Bauteil für ihr Gerät verwendet werden muss.

Lackierte Teile:

Bei Bestellungen von lackierten Teilen welche in der Ersatzteilliste nicht in verschiedenen Farben ausgewiesen sind, ist zusätzlich die Farbnummer oder Farbe mit anzugeben.

Technische Änderungen:

Technische Änderungen sowie das Recht der ausschließlichen Auswertung unseres geistigen Eigentums behalten wir uns vor.

EN INSTRUCTIONS

Other languages:

This list of spare parts is also available in other languages. You can get this list from www.kaercher.com in the Service division.

Quantity details:

The quantity details in the spare parts list correspond to the number of pieces of the component installed in the assembly group.

Piece goods:

Spare parts that are sold as piece goods are to be cut to the desired length. The quantities have been indicated as minimum order quantity =1m and must be rounded off to the full meter figure depending on your requirements.

Version/ Plant numbers:

If version or plant numbers are mentioned in the spare parts list, then use the same to check before ordering which spare part needs to be used for your appliance.

Painted parts:

While ordering painted parts that are not mentioned in the spare parts list in their colour variations, please mention the colour number or the colour you require.

Technical changes:

We reserve the right to make technical changes as well as the right to exclusive use of our intellectual property.

FR REMARQUES

Autres langues:

Cette liste de pièces de rechange est disponible en autres langues. Cela est disponible sous www.kaercher.com dans le menu Service.

Indications de quantité:

Les indications de quantité dans la liste de pièces de rechange correspondre aux nombres de pièces des composant utilisées dans la construction.

Matériel au mètre:

Les pièces de rechange qui sont livrées au mètre doivent être raccourcies à longueur souhaitée par l'acheteur même. Les nombres des pièces sont indiquées en quantité de commande minimale = 1m et doivent être augmentés selon le besoin à une chiffre de mètre complète.

Versions/ Numéros d'usine:

Lorsqu'il sont indiquées des versions ou des numéros d'usine dans la liste de pièces de rechange, vous devez vérifier que composant doit être utilisé pour votre appareil.

Pièces laquées:

Pour commander des pièces laquées, où les différentes couleurs ne sont pas indiquées dans la liste des pièces de rechange, vous devez indiquer en plus le numéro de la couleur ou seulement la couleur.

Modifications techniques:

Nous nous réservons la possibilité des modifications techniques ainsi le droit d'exploitation exclusive de notre propriété intellectuelle.

IT AVVERTENZE

Altre lingue:

Il presente elenco di parti di ricambio è disponibile sul nostro sito Web anche in altre lingue: unter www.kaercher.com alla voce "Service".

Indicazioni di quantità:

Le indicazioni di quantità riportate dall'elenco "parti di ricambio" corrispondono al numero delle singole componenti contenute nella rispettiva unità.

Merce a metro:

Le parti di ricambio fornite come "merce a metro" devono venire in seguito accorciate alla lunghezza necessaria per il montaggio. La quantità unitaria è indicata come "quantità minima di ordinazione = 1m" e deve all'occorrenza venire moltiplicata per il numero intero di metri necessari.

Versioni / Numeri di fabbricazione:

Quando l'elenco "parti di ricambio" riporta diverse versioni o numeri di fabbricazione, confrontare la versione o il numero di fabbricazione del ricambio desiderato con quelle/i presenti nell'elenco e indicarla/o al momento dell'ordinazione.

Parti di ricambio verniciate:

Nel caso di ricambi verniciati, se l'elenco parti di ricambio non ne riporta espressamente i diversi colori, al momento dell'ordinazione è necessario indicare anche il colore o il numero del colore desiderato.

Modifiche tecniche:

Ci riserviamo il diritto di apportare modifiche tecniche così come il diritto di utilizzo esclusivo della nostra proprietà intellettuale.

ES INDICACIONES

Otros idiomas:

La lista de piezas de repuesto se puede adquirir en otros idiomas. La puede adquirir en www.kaercher.com en el área de servicios.

Cantidades:

Las indicaciones de cantidades de la lista de piezas de repuesto corresponden al número de piezas montadas en el componente.

Mercancía por metros:

Las piezas de repuesto que se suministran por metros se pueden cortar al largo deseado. La unidad mínima de pedido es de = 1 m y el número de metros completos se puede aumentar según necesidad.

Versiones/números de fábrica:

Si se indica la versión o número de fábrica en la lista de piezas de repuesto, se debe comprobar en ella la pieza a usar para su aparato antes de realizar el pedido.

Piezas lacadas:

Al realizar pedidos de piezas lacadas que no estén indicadas en los diferentes colores en la lista de piezas de repuesto, se debe indicar también la referencia del color o el color.

Modificaciones técnicas:

Reservados los derechos de realizar modificaciones técnicas y aprovechar nuestra propiedad intelectual.

PL WSKAZÓWKI

Pozostałe języki:

Ta lista części zamiennych jest dostępna w także w innych językach. Mogą ją Państwo pobrać ze strony www.kaercher.com w dziale Serwis.

Dane ilości:

Dane ilości podane w liście części zamiennych odpowiadają liczbie sztuk podzespołów tworzących dany moduł.

Towar sprzedawany na metry:

Części zamienne dostarczane jako towar sprzedawany na metry po zamontowaniu należy samodzielnie skrócić do potrzebnej długości. Liczba sztuk podana jest jako minimalna ilość zamówienia =1m i w zależności od potrzeb zwiększa się ją o kolejne pełne metry.

Wersje/ Numer zakładu:

Jeżeli w liście części zamiennych podane są wersje lub numery zakładu, przed zamówieniem na ich podstawie należy sprawdzić, który podzespół stosuje się w Państwa urządzeniu.

Części lakierowane:

W przypadku zamówień części lakierowanych, które w liście części zamiennych nie podano w wielu kolorach, należy dodatkowo zaznaczyć nr koloru lub kolor.

Zmiany techniczne:

Zastrzegamy sobie prawo do zmian technicznych oraz wyłącznego wykorzystywania naszej własności intelektualnej.

CONTENT LIST

1.0 Housing

2.0 Pump set

2.1 Housing

2.2 Thrust guidance

3.0 MOTOR

4.0 ACCESSORIES

4.1 TRIGGER GUN

4.2 Jet pipe

5.0 Electric box

1.0 Housing

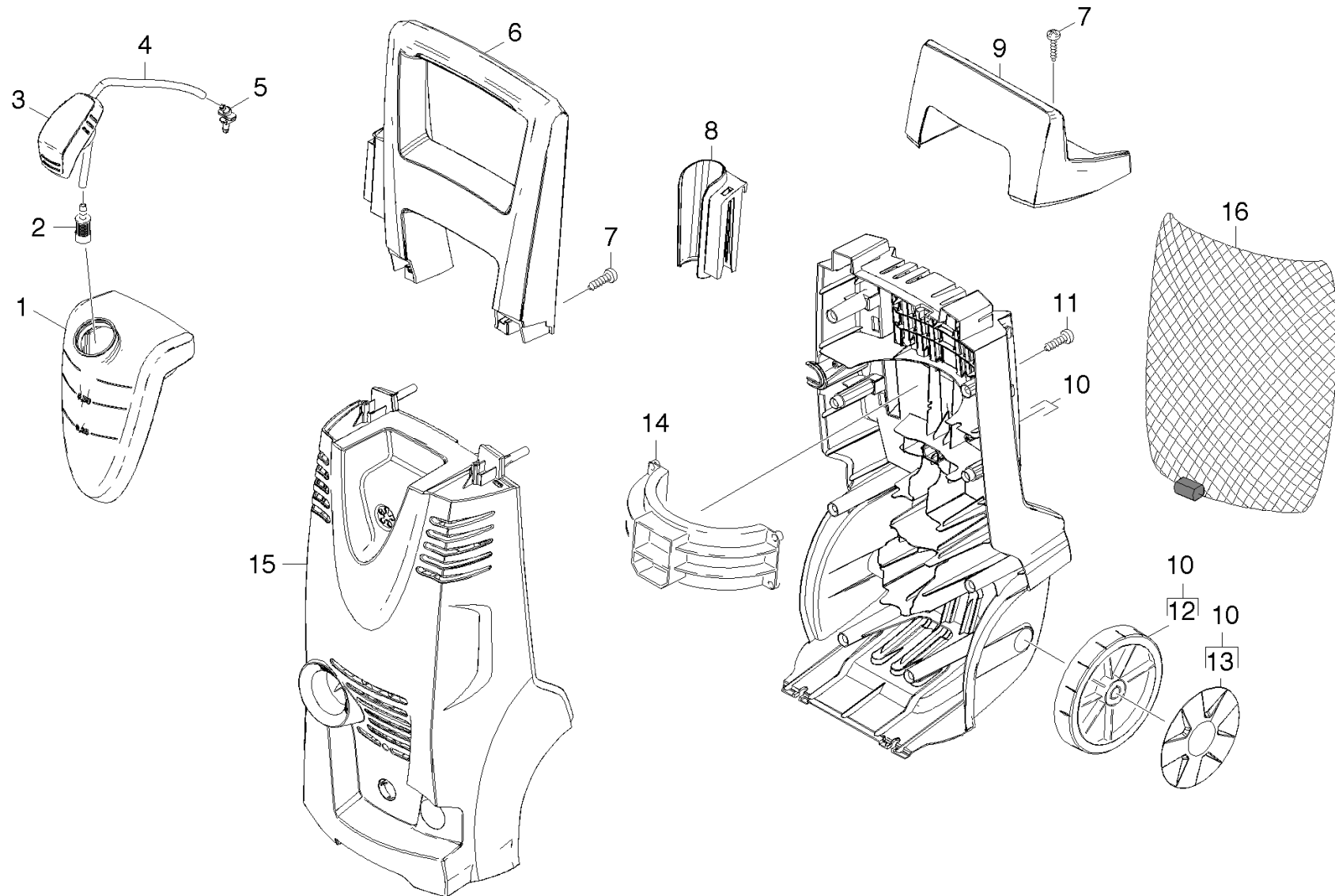

1.0 Housing

POS	DESCRIPTION ADDITIONAL INFORMATIONS	PART NO	QTY.	FROM SER.NR.	UP TO SER. NR.
1	Tank K3.91	90372470	1		
2	Filter with weight	57316090	1		
3	Cap of a tank	90480800	1		
4	Hose DN 5	63882160	1		
	TO ORDER AS CUT GOODS				
5	Nipple cleaning agents	90372620	1		
6	Handhold K3.91	90372460	1		
7	Screw	90861820	4		
8	Holder pistol	90372400	1		
9	Covering cap handhold black K4.91	90372490	1		
10	Chassis complete rear K3.91M	90121690	1		
11	Srew 4x22	90861730	10		
12	Wheel neutrally D160	90371550	2		
13	Wheel cab yellow KÄRCHER	90371630	2		
14	Flange motor Kx.91	90372480	1		
15	Cover Kärcher (K3.91)	90372450	1		
16	Accessories mains	62760450	1		

2.1 Housing

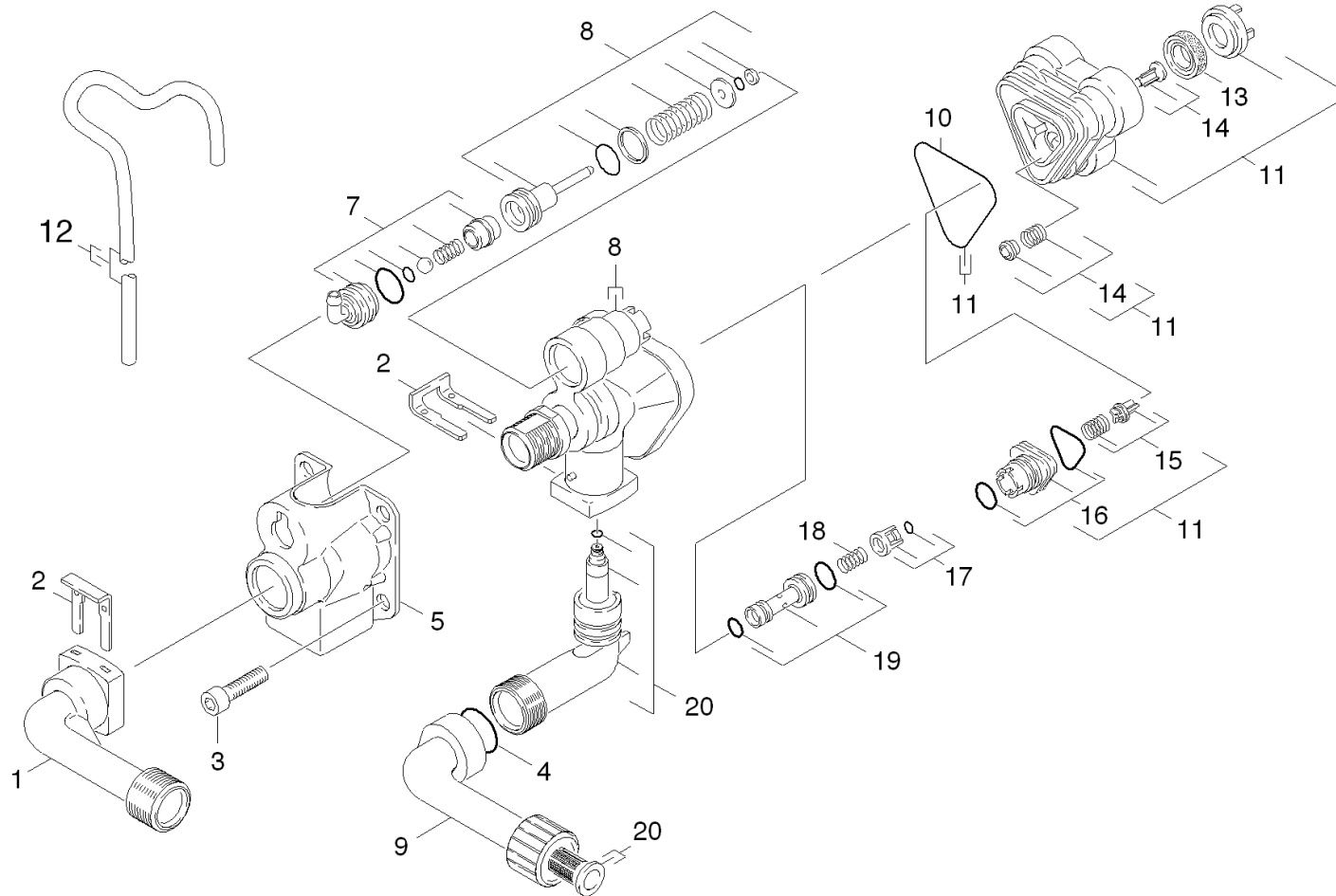

2.1 Housing

POS	DESCRIPTION ADDITIONAL INFORMATIONS	PART NO	QTY.	FROM SER.NR.	UP TO SER. NR.
1	Connection delivery side	90367030	1		
2	CLAMP	90391480	2		
3	SCREW M8x55 CLASSE 8.8	90862000	4		
4	O-RING	90814210	1		
5	Cover	90391660	1		
7	RM ANSAUGUNG ALDI2003	90117530	1		
8	Spare parts set control head	90012670	1		
9	Connection suction side	90013620	1		
10	Form seal	90814220	1		
11	ET-Set Zylinderkopf	90012150	1		
12	Hose DN 5 TO ORDER AS CUT GOODS	63882160	1		
13	Water sealing d.12x20x5	63628750	3		
14	MOULDED PART SET CONSISTS OF 3X MACHINED PART COMPL.	90011100	1		
15	VENTILSET SET CONSISTS OF 3X MACHINED PART COMPL.	90011490	1		
16	JOINING PIECE	90011060	1		
17	CAGE	90011070	1		
18	SPRING	90470260	1		
19	INJECTOR	90011080	1		
20	Spare parts set suction connection	90014100	1		

2.2 Thrust guidance

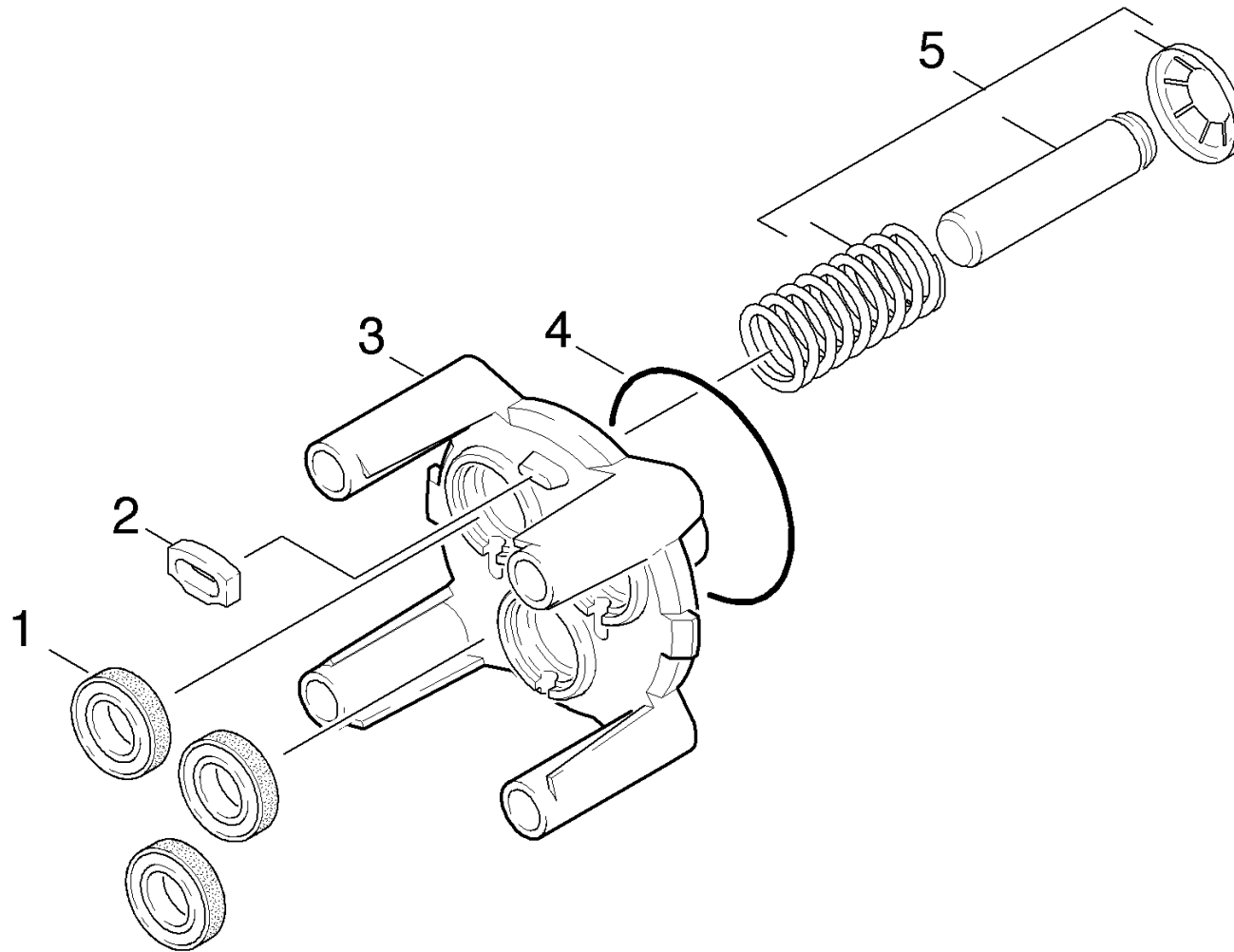

2.2 Thrust guidance

POS	DESCRIPTION	PART NO	QTY.	FROM SER.NR.	UP TO SER. NR.
	ADDITIONAL INFORMATIONS				
1	SEAL	69640260	3		
2	SPACER	90480710	1		
3	PISTON GUIDE K130	90420350	1		
4	GASKET 61,6 X 2,62	63628260	1		
5	Piston completely	90013200	1		
	SET CONSISTS OF 3X PISTON COMPL.				

3.0 MOTOR

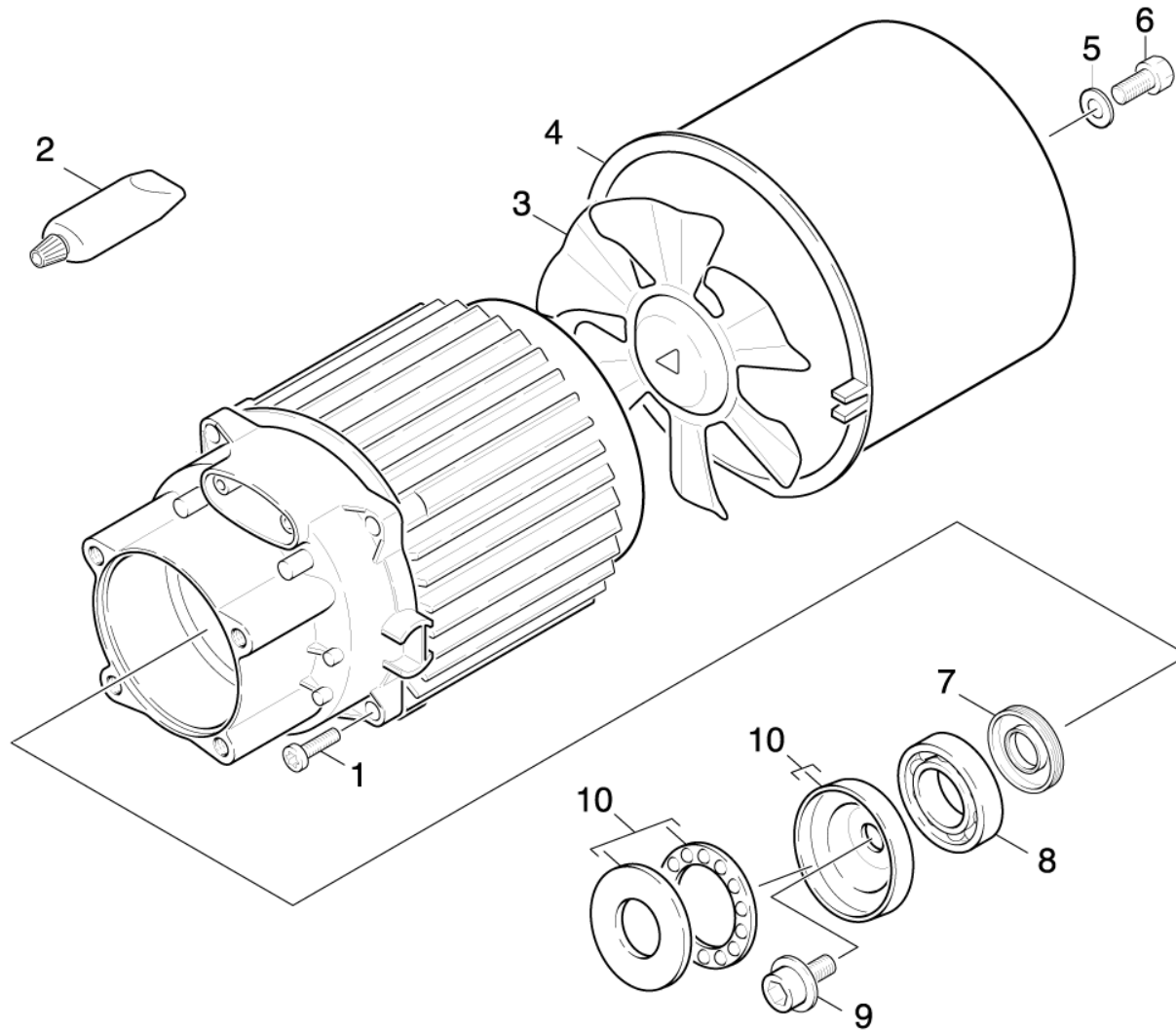

3.0 MOTOR

POS	DESCRIPTION ADDITIONAL INFORMATIONS	PART NO	QTY.	FROM SER.NR.	UP TO SER. NR.
1	VITE AUTOFILETT. M5X20 TRILOBATA	90861850	4		
2	GREASE (50ML)	69640920	1		
3	MOTOR FAN	90391880	1		
4	AIR CURCULATION	50605370	1		
5	Serrated lock washer A8,4 -FSt-A3E DIN6	73122330	1		
6	Hexagonal head screw M8x16 -8.8-A2E ISO	73043950	1		
7	Rotary shaft seal 17x35x5	90780070	1		
8	Ball bearing 6303-St DIN 625	74010100	1		
9	Wobble plate screw M8x16	90861690	1		
10	Swash plate	90013020	1		

4.0 ACCESSORIES

4.1 TRIGGER GUN

4.2 Jet pipe



4.1 TRIGGER GUN

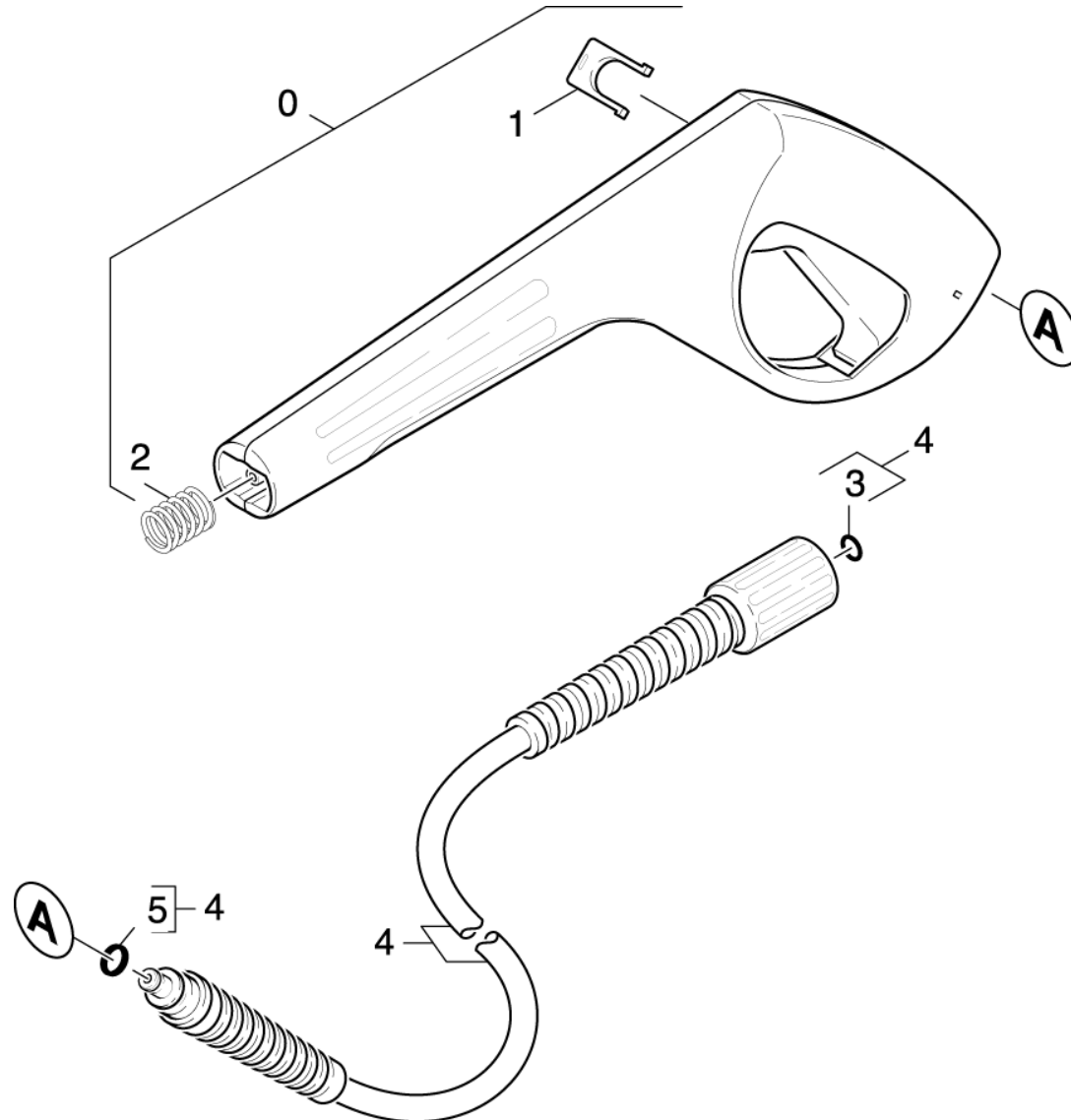

4.1 TRIGGER GUN

POS	DESCRIPTION ADDITIONAL INFORMATIONS	PART NO	QTY.	FROM SER.NR.	UP TO SER. NR.
0	PISTOL	47753890	1		
1	CLAMP	50371370	1		
2	Pressure spring	53324640	1		
3	Spare part set O-Ring seal 5x-Kaercher	28802960	1		
4	HOSE	63904990	1		
5	GASKET	63631980	1		

4.2 Jet pipe

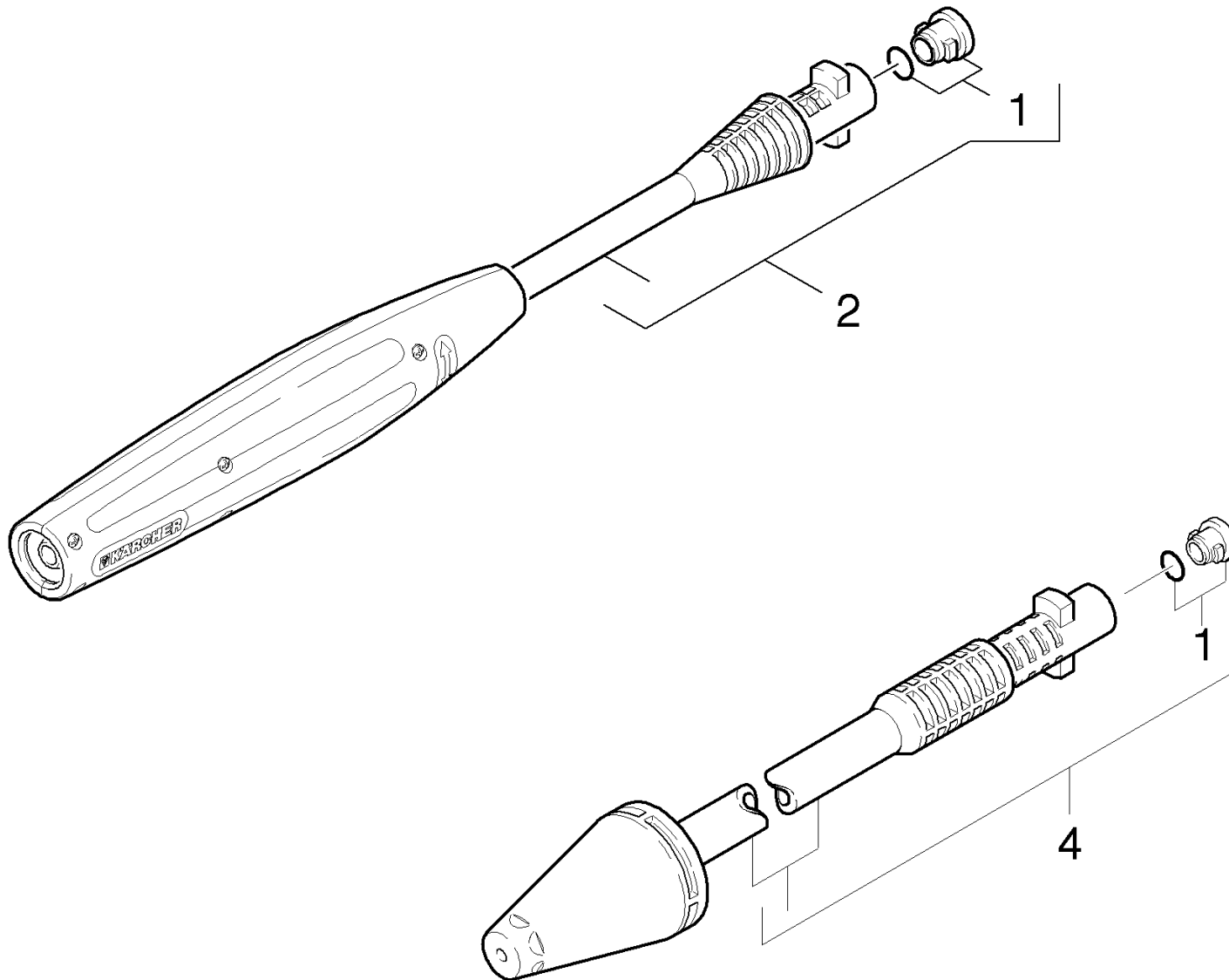

4.2 Jet pipe

POS	DESCRIPTION ADDITIONAL INFORMATIONS	PART NO	QTY.	FROM SER.NR.	UP TO SER. NR.
1	GASKET	26407290	1		
2	VPS K3 0225	47605750	1		
4	ROTARY NOZZLE	47639910	1		

5.0 Electric box

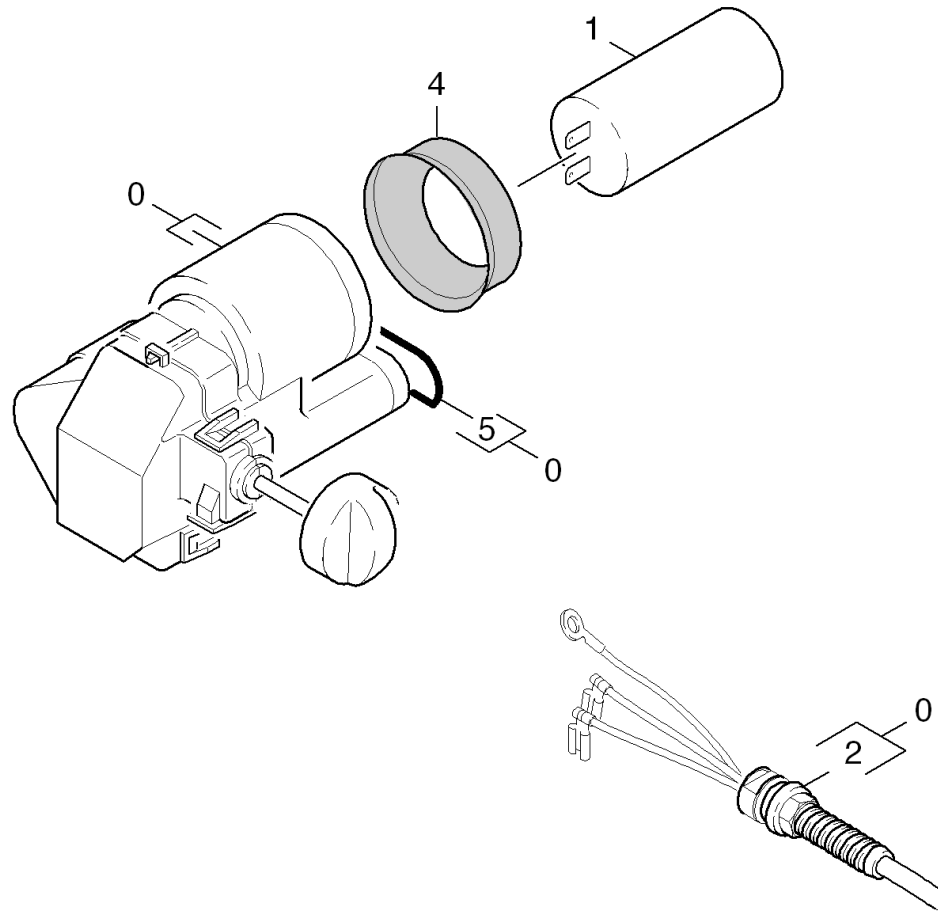

5.0 Electric box

POS	DESCRIPTION ADDITIONAL INFORMATIONS	PART NO	QTY.	FROM SER.NR.	UP TO SER. NR.
0	Electric box complete 1.636-902.0	90014160	1		
0	Electric box complete 1.636-905.0	90014170	1		
1	Capacitor 60 μ F	66611960	1		
2	Cable with plug 1.636-902.0	90841490	1		
2	Cable with plug 1.636-905.0	90841790	1		
4	GASKET	90804210	1		
5	O-RING	90814170	1		



Lista de piezas de repuesto

(16369020) K 3.91M

(16369050) K 3.91M *CA

DE HINWEISE

Weitere Sprachen:

Diese Ersatzteilliste ist in weiteren Sprachen erhältlich. Sie erhalten diese unter www.kaercher.com im Bereich Service.

Mengenangaben:

Die Mengenangaben in der Ersatzteilliste entsprechen den in der Baugruppe verbauten Stückzahlen der Bauteile.

Meterware:

Ersatzteile welche als Meterware geliefert werden sind auf Einbaulänge selbst zu kürzen. Die Stückzahlen sind als Mindestbestellmenge =1m angegeben und müssen je nach Bedarf auf weitere volle Meterzahlen erhöht werden.

Versionen/ Werknummern:

Sind Versionen oder Werknummern in der Ersatzteilliste angegeben, ist anhand dieser vor Bestellung zu prüfen, welches Bauteil für ihr Gerät verwendet werden muss.

Lackierte Teile:

Bei Bestellungen von lackierten Teilen welche in der Ersatzteilliste nicht in verschiedenen Farben ausgewiesen sind, ist zusätzlich die Farbnummer oder Farbe mit anzugeben.

Technische Änderungen:

Technische Änderungen sowie das Recht der ausschließlichen Auswertung unseres geistigen Eigentums behalten wir uns vor.

EN INSTRUCTIONS

Other languages:

This list of spare parts is also available in other languages. You can get this list from www.kaercher.com in the Service division.

Quantity details:

The quantity details in the spare parts list correspond to the number of pieces of the component installed in the assembly group.

Piece goods:

Spare parts that are sold as piece goods are to be cut to the desired length. The quantities have been indicated as minimum order quantity =1m and must be rounded off to the full meter figure depending on your requirements.

Version/ Plant numbers:

If version or plant numbers are mentioned in the spare parts list, then use the same to check before ordering which spare part needs to be used for your appliance.

Painted parts:

While ordering painted parts that are not mentioned in the spare parts list in their colour variations, please mention the colour number or the colour you require.

Technical changes:

We reserve the right to make technical changes as well as the right to exclusive use of our intellectual property.

FR REMARQUES

Autres langues:

Cette liste de pièces de rechange est disponible en autres langues. Cela est disponible sous www.kaercher.com dans le menu Service.

Indications de quantité:

Les indications de quantité dans la liste de pièces de rechange correspondre aux nombres de pièces des composant utilisées dans la construction.

Matériel au mètre:

Les pièces de rechange qui sont livrées au mètre doivent être raccourcies à longueur souhaitée par l'acheteur même. Les nombres des pièces sont indiquées en quantité de commande minimale = 1m et doivent être augmentés selon le besoin à une chiffre de mètre complète.

Versions/ Numéros d'usine:

Lorsqu'il sont indiquées des versions ou des numéros d'usine dans la liste de pièces de rechange, vous devez vérifier que composant doit être utilisé pour votre appareil.

Pièces laquées:

Pour commander des pièces laquées, où les différentes couleurs ne sont pas indiquées dans la liste des pièces de rechange, vous devez indiquer en plus le numéro de la couleur ou seulement la couleur.

Modifications techniques:

Nous nous réservons la possibilité des modifications techniques ainsi le droit d'exploitation exclusive de notre propriété intellectuelle.

IT AVVERTENZE

Altre lingue:

Il presente elenco di parti di ricambio è disponibile sul nostro sito Web anche in altre lingue: unter www.kaercher.com alla voce "Service".

Indicazioni di quantità:

Le indicazioni di quantità riportate dall'elenco "parti di ricambio" corrispondono al numero delle singole componenti contenute nella rispettiva unità.

Merce a metro:

Le parti di ricambio fornite come "merce a metro" devono venire in seguito accorciate alla lunghezza necessaria per il montaggio. La quantità unitaria è indicata come "quantità minima di ordinazione = 1m" e deve all'occorrenza venire moltiplicata per il numero intero di metri necessari.

Versioni / Numeri di fabbricazione:

Quando l'elenco "parti di ricambio" riporta diverse versioni o numeri di fabbricazione, confrontare la versione o il numero di fabbricazione del ricambio desiderato con quelle/i presenti nell'elenco e indicarla/o al momento dell'ordinazione.

Parti di ricambio verniciate:

Nel caso di ricambi verniciati, se l'elenco parti di ricambio non ne riporta espressamente i diversi colori, al momento dell'ordinazione è necessario indicare anche il colore o il numero del colore desiderato.

Modifiche tecniche:

Ci riserviamo il diritto di apportare modifiche tecniche così come il diritto di utilizzo esclusivo della nostra proprietà intellettuale.

ES INDICACIONES

Otros idiomas:

La lista de piezas de repuesto se puede adquirir en otros idiomas. La puede adquirir en www.kaercher.com en el área de servicios.

Cantidades:

Las indicaciones de cantidades de la lista de piezas de repuesto corresponden al número de piezas montadas en el componente.

Mercancía por metros:

Las piezas de repuesto que se suministran por metros se pueden cortar al largo deseado. La unidad mínima de pedido es de = 1 m y el número de metros completos se puede aumentar según necesidad.

Versiones/números de fábrica:

Si se indica la versión o número de fábrica en la lista de piezas de repuesto, se debe comprobar en ella la pieza a usar para su aparato antes de realizar el pedido.

Piezas lacadas:

Al realizar pedidos de piezas lacadas que no estén indicadas en los diferentes colores en la lista de piezas de repuesto, se debe indicar también la referencia del color o el color.

Modificaciones técnicas:

Reservados los derechos de realizar modificaciones técnicas y aprovechar nuestra propiedad intelectual.

PL WSKAZÓWKI

Pozostałe języki:

Ta lista części zamiennych jest dostępna w także w innych językach. Mogą ją Państwo pobrać ze strony www.kaercher.com w dziale Serwis.

Dane ilości:

Dane ilości podane w liście części zamiennych odpowiadają liczbie sztuk podzespołów tworzących dany moduł.

Towar sprzedawany na metry:

Części zamienne dostarczane jako towar sprzedawany na metry po zamontowaniu należy samodzielnie skrócić do potrzebnej długości. Liczba sztuk podana jest jako minimalna ilość zamówienia =1m i w zależności od potrzeb zwiększa się ją o kolejne pełne metry.

Wersje/ Numer zakładu:

Jeżeli w liście części zamiennych podane są wersje lub numery zakładu, przed zamówieniem na ich podstawie należy sprawdzić, który podzespół stosuje się w Państwa urządzeniu.

Części lakierowane:

W przypadku zamówień części lakierowanych, które w liście części zamiennych nie podano w wielu kolorach, należy dodatkowo zaznaczyć nr koloru lub kolor.

Zmiany techniczne:

Zastrzegamy sobie prawo do zmian technicznych oraz wyłącznego wykorzystywania naszej własności intelektualnej.

ÍNDICE

1.0 Carcasa

2.0 Grupo motobomba

2.1 Cámara de válvulas

2.2 Guía de empuje en línea recta

3.0 MOTOR

4.0 ACCESORIOS

4.1 PISTOLA DE PROYEC.MANUAL

4.2 Lanza dosificadora

5.0 Caja eléctrica

1.0 Carcasa

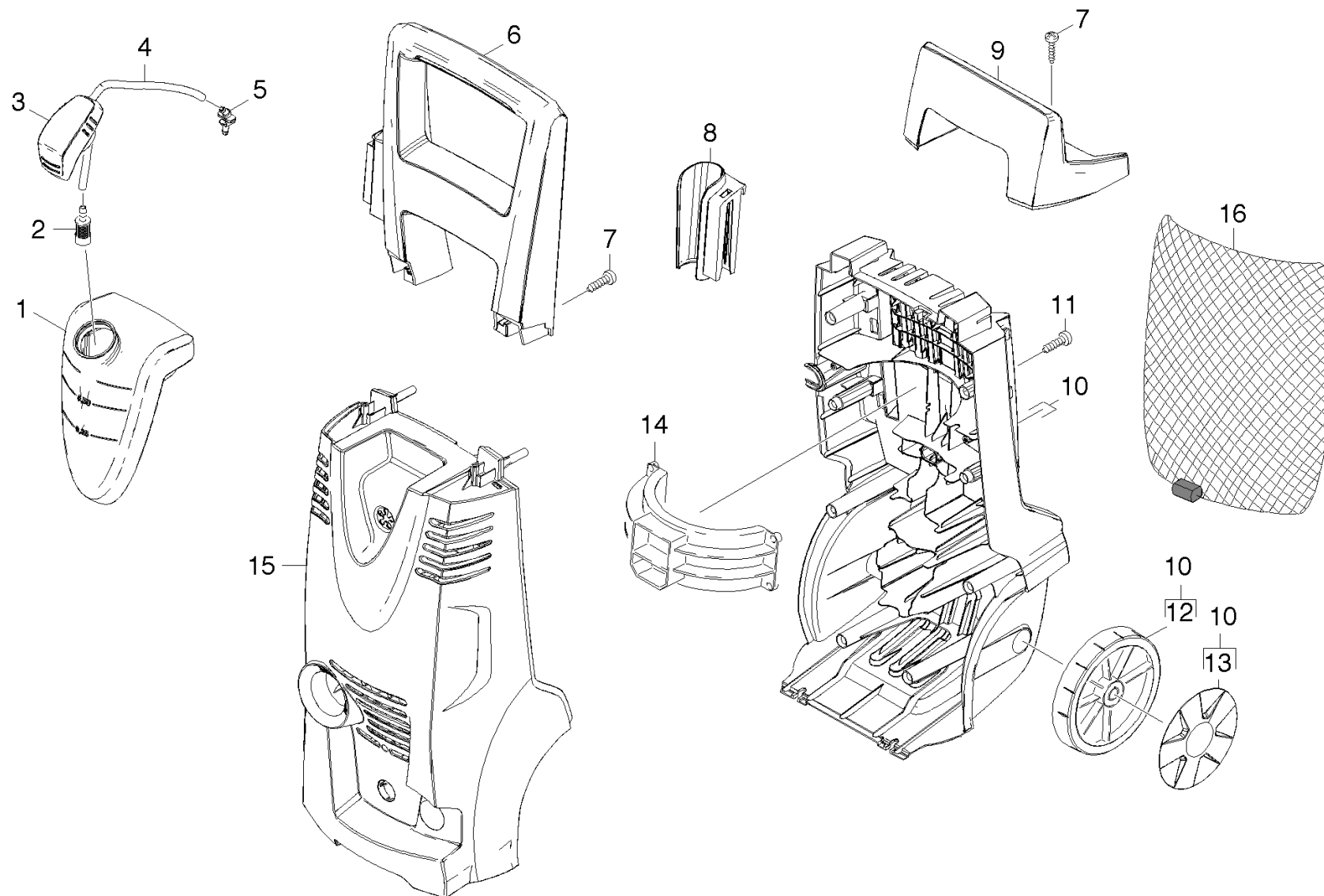

1.0 Carcasa

POS	DESCRIPCIÓN INFORMACIONES ADICIONALES	REFERENCIA	PIEZA	DESDE NO.DESER.	HASTA NO.DESER.
1	Depósito K3.91	90372470	1		
2	Filtro con peso	57316090	1		
3	Tapa del depósito	90480800	1		
4	Manguera DN 5	63882160	1		
	PEDIR POR METROS				
5	Boquilla roscada detergente	90372620	1		
6	Asidero K3.91	90372460	1		
7	Tornillo	90861820	4		
8	Soporte pistola	90372400	1		
9	Cubierta asidero negro K4.91	90372490	1		
10	Chasis completo detrás K3.91M	90121690	1		
11	TORNILLO HI-LO 4X22	90861730	10		
12	Rueda neutral D160	90371550	2		
13	Tapacubos amarillo KÄRCHER	90371630	2		
14	Brida motor Kx.91	90372480	1		
15	Capó Kärcher (K3.91)	90372450	1		
16	Accesorios red eléctrica	62760450	1		

2.1 Cámara de válvulas

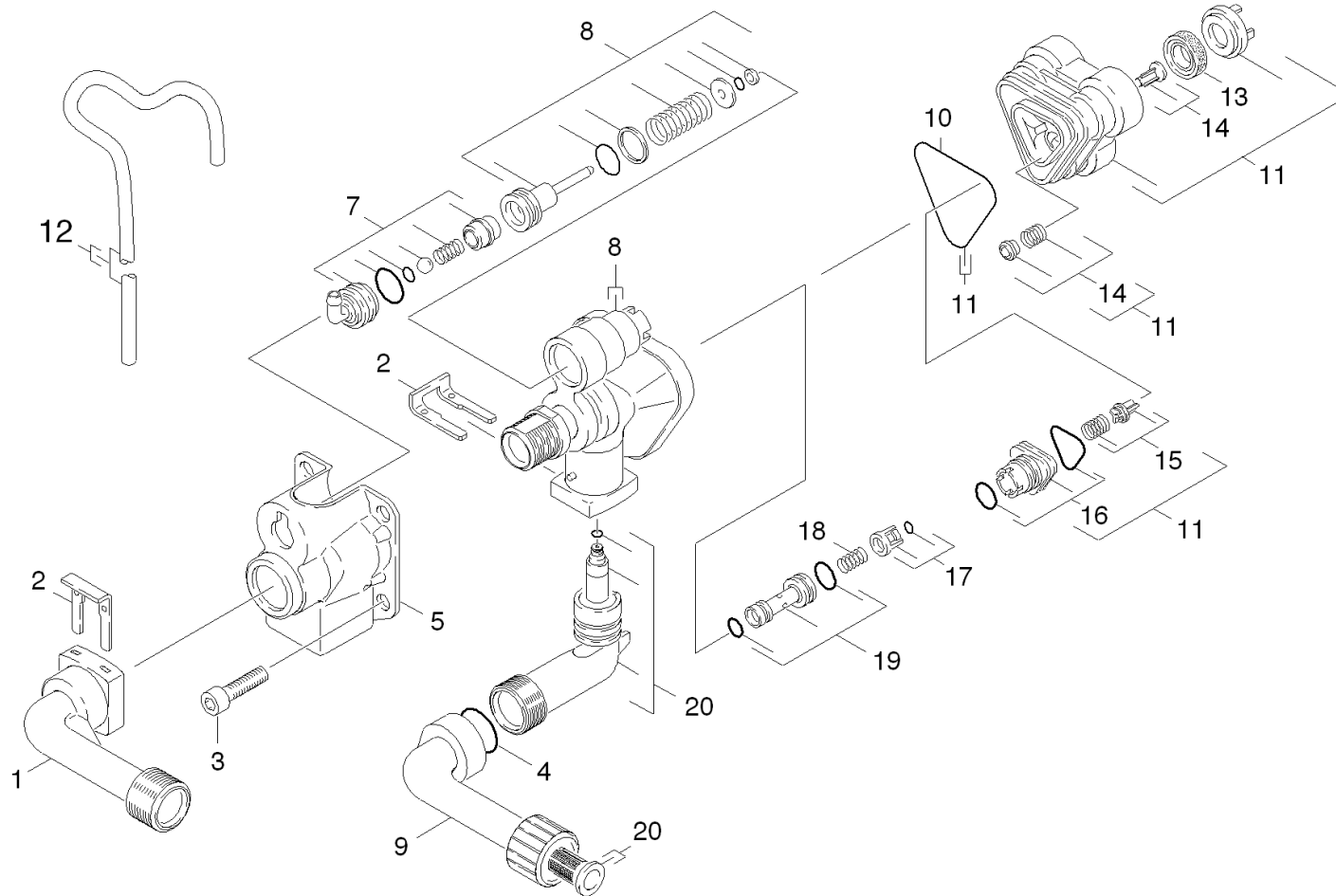

2.1 Cámara de válvulas

POS	DESCRIPCIÓN INFORMACIONES ADICIONALES	REFERENCIA	PIEZA	DESDE NO.DESER.	HASTA NO.DESER.
1	Conexión lado de presión	90367030	1		
2	TAPA	90391480	2		
3	SCREW M8x55 CLASSE 8.8	90862000	4		
4	O-RING	90814210	1		
5	Tapa	90391660	1		
7	RM ANSAUGUNG ALDI2003	90117530	1		
8	Juego de piezas de repuesto cabezal de c	90012670	1		
9	Conexión lado de aspiración	90013620	1		
10	Junta perfilada	90814220	1		
11	ET-Set Zylinderkopf	90012150	1		
12	Manguera DN 5 PEDIR POR METROS	63882160	1		
13	ANILLO DE RANURA	63628750	3		
14	PIEZA PERFILADA KPL. SET CONSISTS OF 3X MACHINED PART COMPL.	90011100	1		
15	VENTILSET SET CONSISTS OF 3X MACHINED PART COMPL.	90011490	1		
16	PIEZA DE UNION	90011060	1		
17	JAULA KPL.	90011070	1		
18	RESORTE	90470260	1		
19	INYECTOR KPL.	90011080	1		
20	Juego de piezas de repuesto conexión par	90014100	1		

2.2 Guía de empuje en línea recta

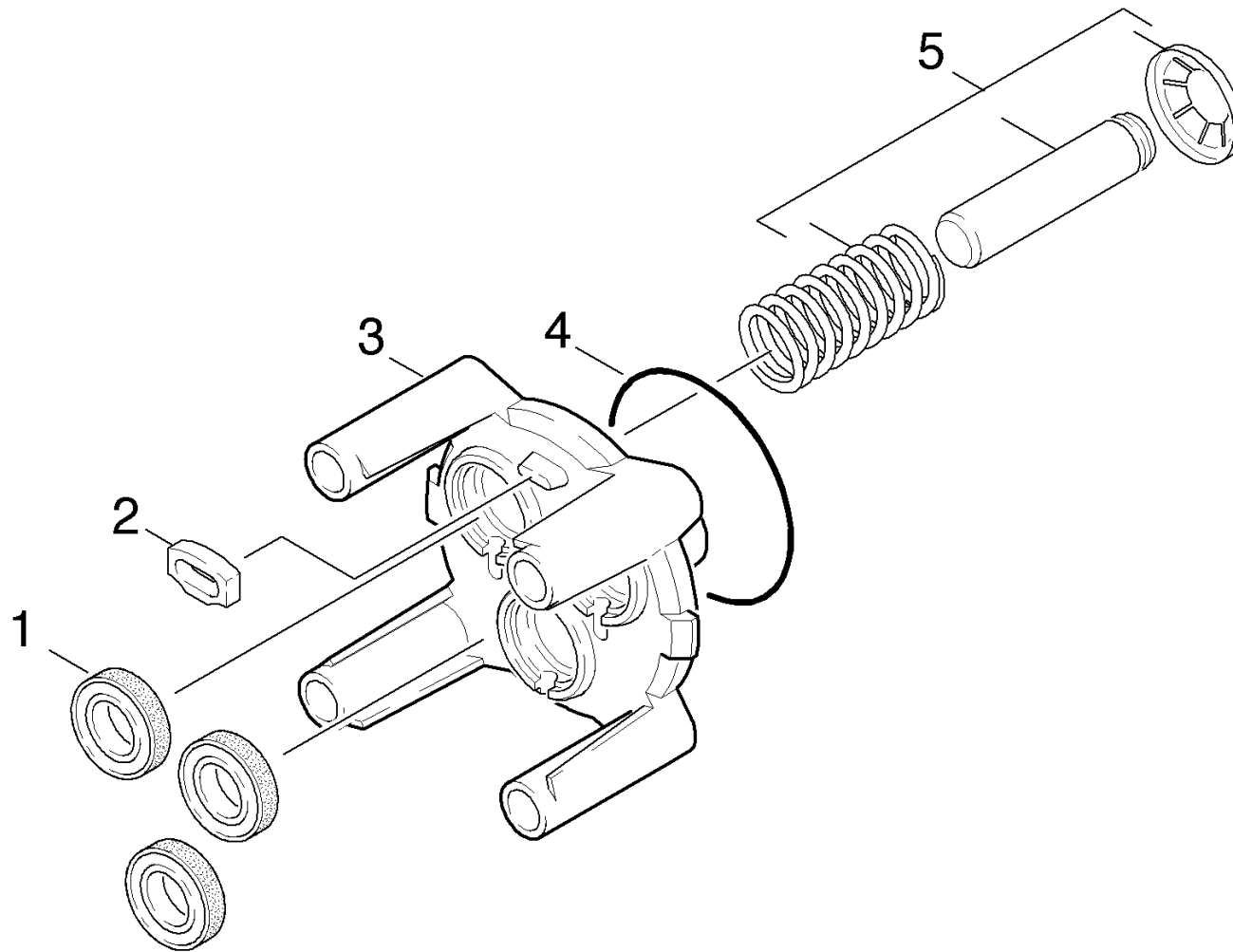

2.2 Guía de empuje en línea recta

POS	DESCRIPCIÓN INFORMACIONES ADICIONALES	REFERENCIA	PIEZA	DESDE NO.DESER.	HASTA NO.DESER.
1	ANILLO DE RANURA	69640260	3		
2	SPACER	90480710	1		
3	PISTON GUIDE K130	90420350	1		
4	ANILLO DE GUARNICION 61,6 X 2,62	63628260	1		
5	Émbolo completo SET CONSISTS OF 3X PISTON COMPL.	90013200	1		

3.0 MOTOR

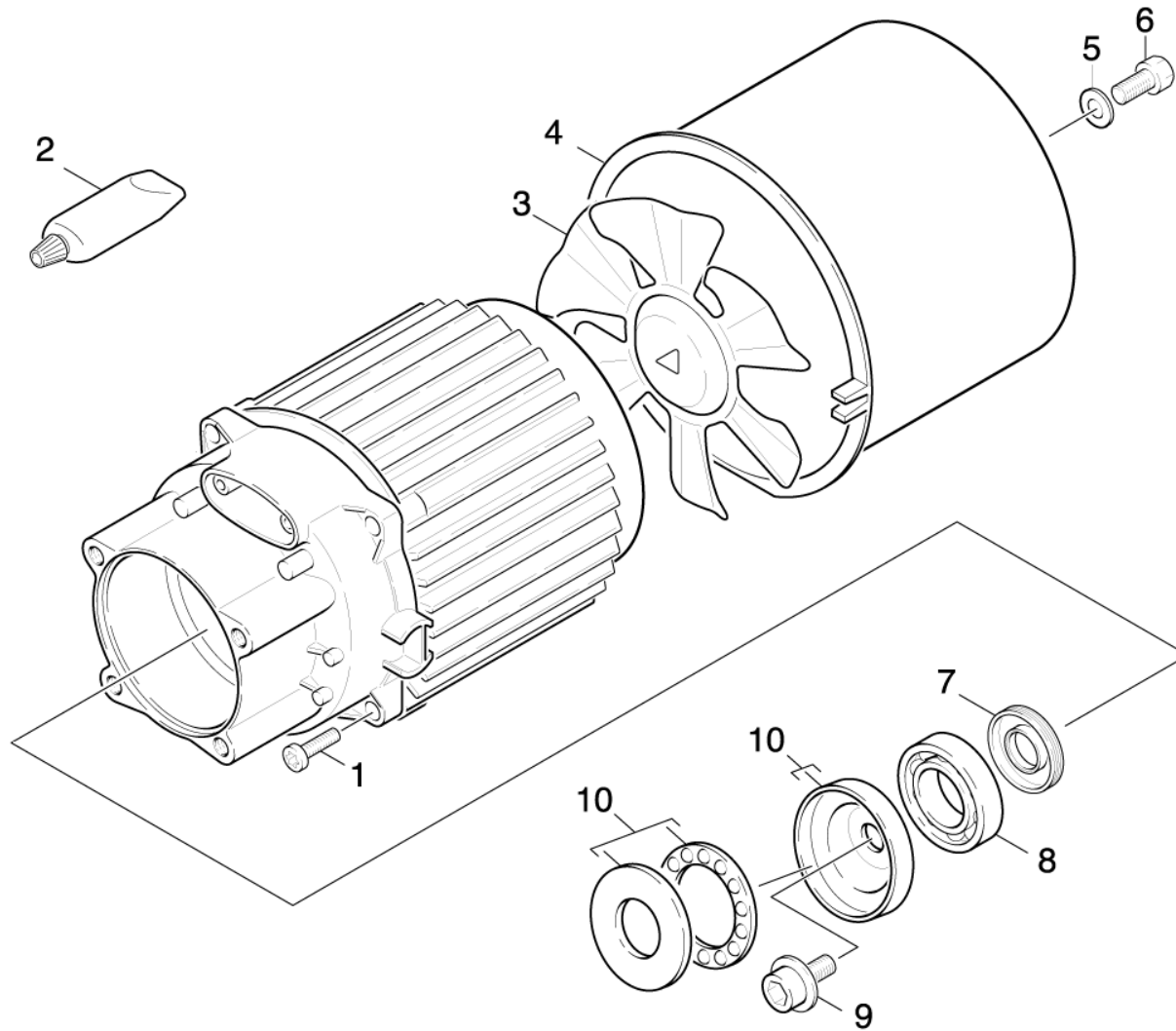

3.0 MOTOR

POS	DESCRIPCIÓN INFORMACIONES ADICIONALES	REFERENCIA	PIEZA	DESDE NO.DESER.	HASTA NO.DESER.
1	VITE AUTOFILETT. M5X20 TRILOBATA	90861850	4		
2	GRASA DE FLUENCIA 50ML	69640920	1		
3	MOTOR FAN	90391880	1		
4	CONDUCCION DE AIRE	50605370	1		
5	Arandela de frenado A8,4 -FSt-A3E DIN67	73122330	1		
6	Tornillo hexagonal M8x16 -8.8-A2E ISO 4	73043950	1		
7	Anillo retén radial 17x35x5	90780070	1		
8	Rodamiento de bolas 6303-St DIN 625	74010100	1		
9	Tornillo con disco M 8x16	90861690	1		
10	Plato distribuidor	90013020	1		

4.0 ACCESORIOS

4.1 PISTOLA DE PROYEC.MANUAL

4.2 Lanza dosificadora



4.1 PISTOLA DE PROYEC.MANUAL

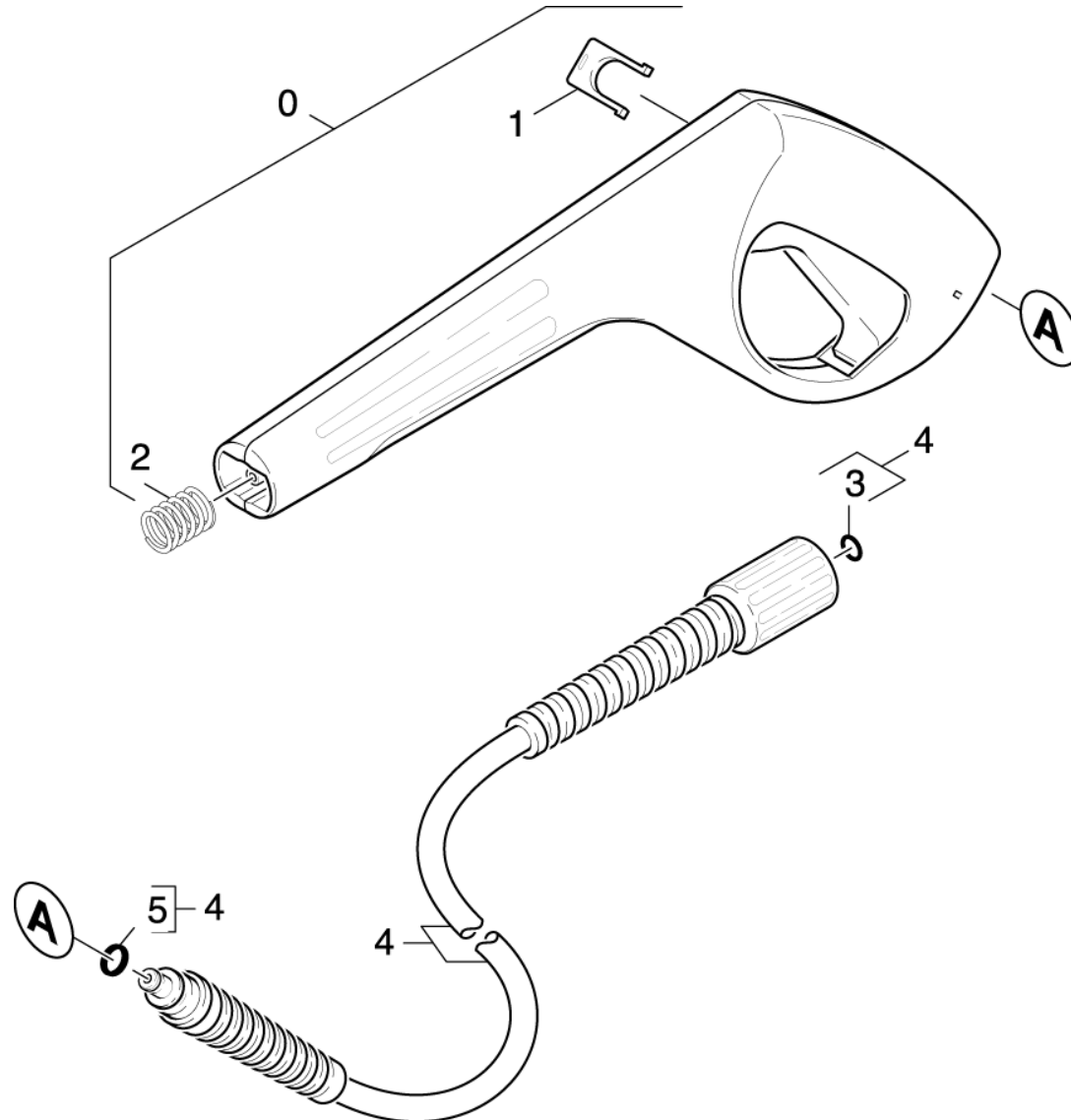

4.1 PISTOLA DE PROYEC.MANUAL

POS	DESCRIPCIÓN INFORMACIONES ADICIONALES	REFERENCIA	PIEZA	DESDE NO.DESER.	HASTA NO.DESER.
0	PISTOL	47753890	1		
1	GRAPA	50371370	1		
2	Resorte de compresión	53324640	1		
3	Juego de piezas de repuesto anillo de gu	28802960	1		
4	HOSE	63904990	1		
5	ANILLO DE GUARNICION 6x2	63631980	1		

4.2 Lanza dosificadora

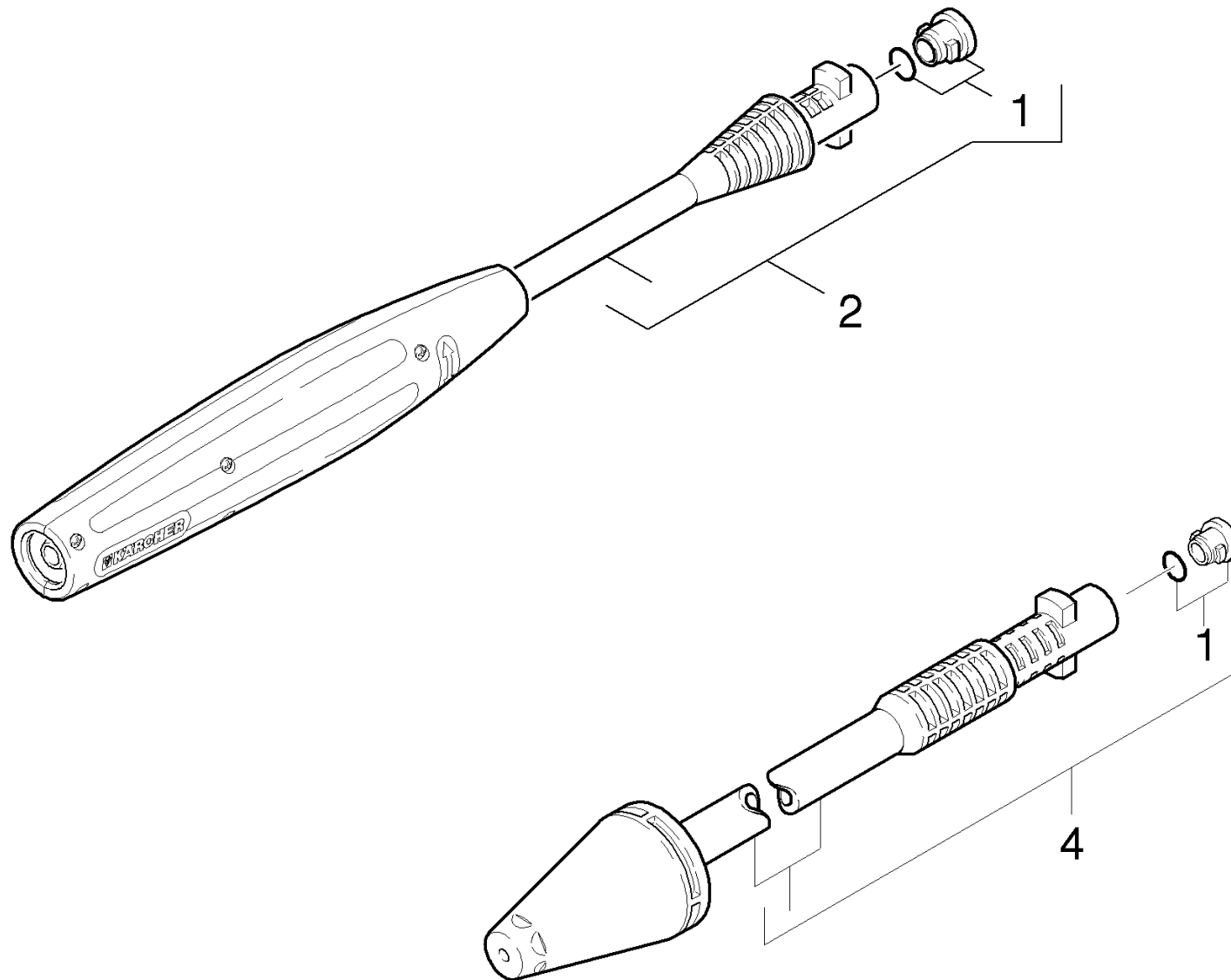

4.2 Lanza dosificadora

POS	DESCRIPCIÓN INFORMACIONES ADICIONALES	REFERENCIA	PIEZA	DESDE NO.DESER.	HASTA NO.DESER.
1	ANILLO DE GUARNICION	26407290	1		
2	VPS K3 0225	47605750	1		
4	BOQUILLA ROTANTE LP/027	47639910	1		

5.0 Caja eléctrica

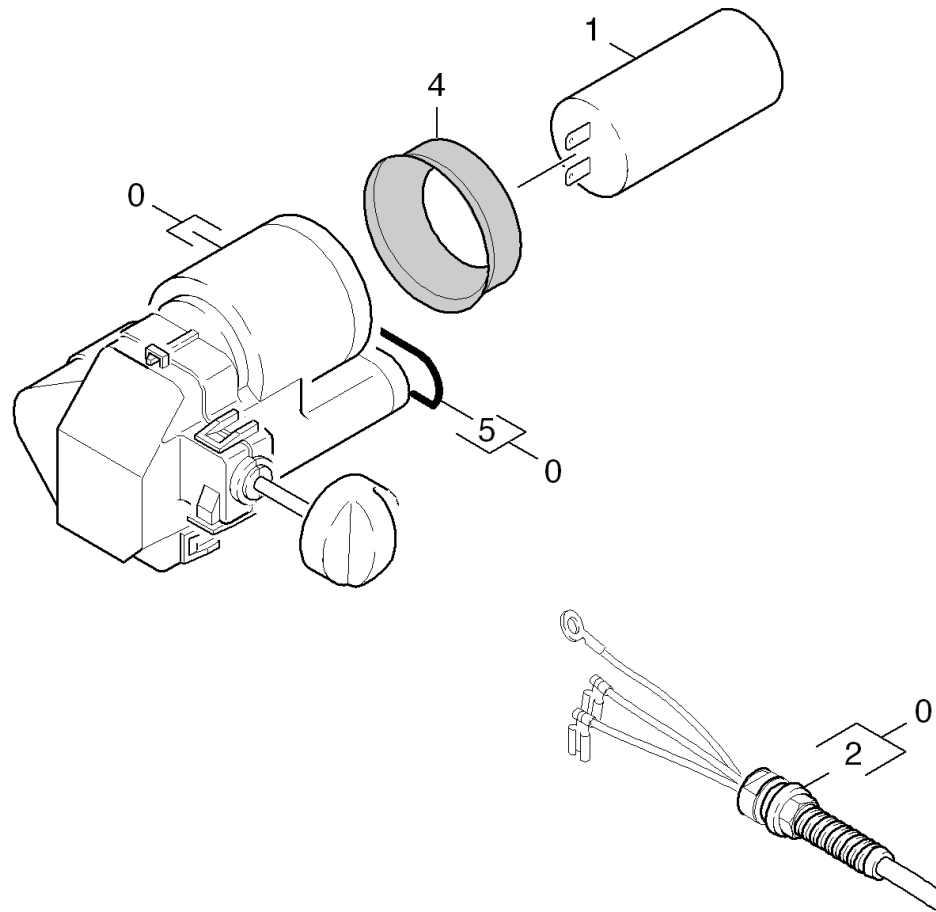

5.0 Caja eléctrica

POS	DESCRIPCIÓN INFORMACIONES ADICIONALES	REFERENCIA	PIEZA	DESDE NO.DESER.	HASTA NO.DESER.
0	Caja eléctrica completo 1.636-902.0	90014160	1		
0	Caja eléctrica completo 1.636-905.0	90014170	1		
1	Condensador 60μF	66611960	1		
2	Cable con clavija de enchufe 1.636-902.0	90841490	1		
2	Cable con clavija de enchufe 1.636-905.0	90841790	1		
4	GASKET	90804210	1		
5	O-RING	90814170	1		



Liste des pieces de rechange

(16369020) K 3.91M

(16369050) K 3.91M *CA

DE HINWEISE

Weitere Sprachen:

Diese Ersatzteilliste ist in weiteren Sprachen erhältlich. Sie erhalten diese unter www.kaercher.com im Bereich Service.

Mengenangaben:

Die Mengenangaben in der Ersatzteilliste entsprechen den in der Baugruppe verbauten Stückzahlen der Bauteile.

Meterware:

Ersatzteile welche als Meterware geliefert werden sind auf Einbaulänge selbst zu kürzen. Die Stückzahlen sind als Mindestbestellmenge =1m angegeben und müssen je nach Bedarf auf weitere volle Meterzahlen erhöht werden.

Versionen/ Werknummern:

Sind Versionen oder Werknummern in der Ersatzteilliste angegeben, ist anhand dieser vor Bestellung zu prüfen, welches Bauteil für ihr Gerät verwendet werden muss.

Lackierte Teile:

Bei Bestellungen von lackierten Teilen welche in der Ersatzteilliste nicht in verschiedenen Farben ausgewiesen sind, ist zusätzlich die Farbnummer oder Farbe mit anzugeben.

Technische Änderungen:

Technische Änderungen sowie das Recht der ausschließlichen Auswertung unseres geistigen Eigentums behalten wir uns vor.

EN INSTRUCTIONS

Other languages:

This list of spare parts is also available in other languages. You can get this list from www.kaercher.com in the Service division.

Quantity details:

The quantity details in the spare parts list correspond to the number of pieces of the component installed in the assembly group.

Piece goods:

Spare parts that are sold as piece goods are to be cut to the desired length. The quantities have been indicated as minimum order quantity =1m and must be rounded off to the full meter figure depending on your requirements.

Version/ Plant numbers:

If version or plant numbers are mentioned in the spare parts list, then use the same to check before ordering which spare part needs to be used for your appliance.

Painted parts:

While ordering painted parts that are not mentioned in the spare parts list in their colour variations, please mention the colour number or the colour you require.

Technical changes:

We reserve the right to make technical changes as well as the right to exclusive use of our intellectual property.

FR REMARQUES

Autres langues:

Cette liste de pièces de rechange est disponible en autres langues. Cela est disponible sous www.kaercher.com dans le menu Service.

Indications de quantité:

Les indications de quantité dans la liste de pièces de rechange corresponde aux nombres de pièces des composant utilisées dans la construction.

Matériel au mètre:

Les pièces de rechange qui sont livrées au mètre doivent être raccourcies à longueur souhaitée par l'acheteur même. Les nombres des pièces sont indiquées en quantité de commande minimale = 1m et doivent être augmentés selon le besoin à une chiffre de mètre complète.

Versions/ Numéros d'usine:

Lorsqu'il sont indiquées des versions ou des numéros d'usine dans la liste de pièces de rechange, vous devez vérifier que composant doit être utilisé pour votre appareil.

Pièces laquées:

Pour commander des pièces laquées, où les différentes couleurs ne sont pas indiquées dans la liste des pièces de rechange, vous devez indiquer en plus le numéro de la couleur ou seulement la couleur.

Modifications techniques:

Nous nous réservons la possibilité des modifications techniques ainsi le droit d'exploitation exclusive de notre propriété intellectuelle.

IT AVVERTENZE

Altre lingue:

Il presente elenco di parti di ricambio è disponibile sul nostro sito Web anche in altre lingue: unter www.kaercher.com alla voce "Service".

Indicazioni di quantità:

Le indicazioni di quantità riportate dall'elenco "parti di ricambio" corrispondono al numero delle singole componenti contenute nella rispettiva unità.

Merce a metro:

Le parti di ricambio fornite come "merce a metro" devono venire in seguito accorciate alla lunghezza necessaria per il montaggio. La quantità unitaria è indicata come "quantità minima di ordinazione = 1m" e deve all'occorrenza venire moltiplicata per il numero intero di metri necessari.

Versioni / Numeri di fabbricazione:

Quando l'elenco "parti di ricambio" riporta diverse versioni o numeri di fabbricazione, confrontare la versione o il numero di fabbricazione del ricambio desiderato con quelle/i presenti nell'elenco e indicarla/o al momento dell'ordinazione.

Parti di ricambio verniciate:

Nel caso di ricambi verniciati, se l'elenco parti di ricambio non ne riporta espressamente i diversi colori, al momento dell'ordinazione è necessario indicare anche il colore o il numero del colore desiderato.

Modifiche tecniche:

Ci riserviamo il diritto di apportare modifiche tecniche così come il diritto di utilizzo esclusivo della nostra proprietà intellettuale.

ES INDICACIONES

Otros idiomas:

La lista de piezas de repuesto se puede adquirir en otros idiomas. La puede adquirir en www.kaercher.com en el área de servicios.

Cantidades:

Las indicaciones de cantidades de la lista de piezas de repuesto corresponden al número de piezas montadas en el componente.

Mercancía por metros:

Las piezas de repuesto que se suministran por metros se pueden cortar al largo deseado. La unidad mínima de pedido es de = 1 m y el número de metros completos se puede aumentar según necesidad.

Versiones/números de fábrica:

Si se indica la versión o número de fábrica en la lista de piezas de repuesto, se debe comprobar en ella la pieza a usar para su aparato antes de realizar el pedido.

Piezas lacadas:

Al realizar pedidos de piezas lacadas que no estén indicadas en los diferentes colores en la lista de piezas de repuesto, se debe indicar también la referencia del color o el color.

Modificaciones técnicas:

Reservados los derechos de realizar modificaciones técnicas y aprovechar nuestra propiedad intelectual.

PL WSKAZÓWKI

Pozostałe języki:

Ta lista części zamiennych jest dostępna w także w innych językach. Mogą ją Państwo pobrać ze strony www.kaercher.com w dziale Serwis.

Dane ilości:

Dane ilości podane w liście części zamiennych odpowiadają liczbie sztuk podzespołów tworzących dany moduł.

Towar sprzedawany na metry:

Części zamienne dostarczane jako towar sprzedawany na metry po zamontowaniu należy samodzielnie skrócić do potrzebnej długości. Liczba sztuk podana jest jako minimalna ilość zamówienia =1m i w zależności od potrzeb zwiększa się ją o kolejne pełne metry.

Wersje/ Numer zakładu:

Jeżeli w liście części zamiennych podane są wersje lub numery zakładu, przed zamówieniem na ich podstawie należy sprawdzić, który podzespół stosuje się w Państwa urządzeniu.

Części lakierowane:

W przypadku zamówień części lakierowanych, które w liście części zamiennych nie podano w wielu kolorach, należy dodatkowo zaznaczyć nr koloru lub kolor.

Zmiany techniczne:

Zastrzegamy sobie prawo do zmian technicznych oraz wyłącznego wykorzystywania naszej własności intelektualnej.

TABLE DES MATIÈRES

1.0 Boitier

2.0 Kit pompe

2.1 Boitier de commande

2.2 Commande à action rectiligne

3.0 MOTEUR

4.0 ACCESSOIRES

4.1 POIGNEE PISTOLET

4.2 Lance d'incendie

5.0 Armoire électrique

1.0 Boitier

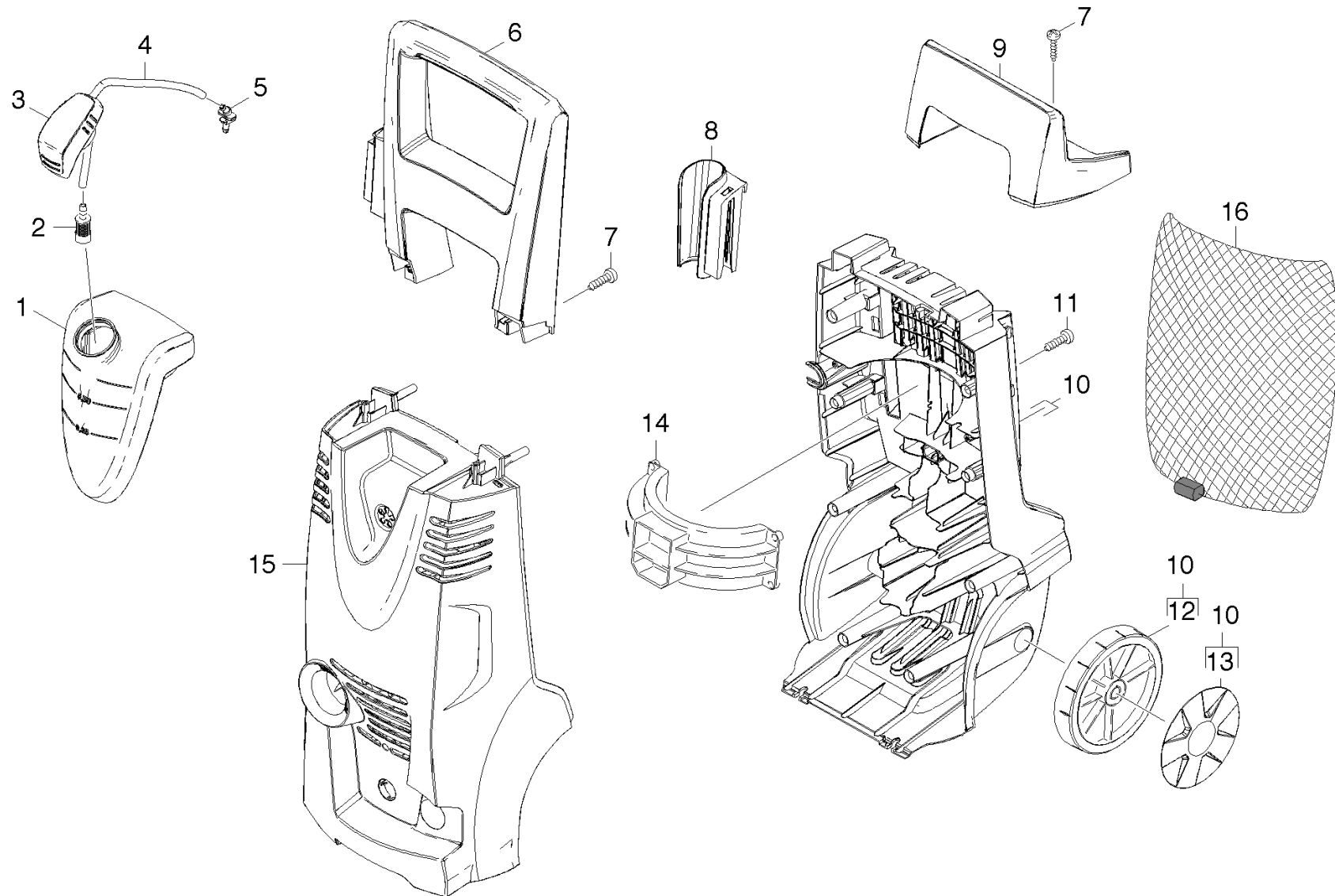

1.0 Boitier

POS	DÉSIGNATION INFORMATIONS ADDITIONNELLES	RÉF.NO	PIÈCE	DU NR. DE SER.	JUS. SER.NR.
1	Reservoir K3.91	90372470	1		
2	Filtre avec poids	57316090	1		
3	Bouchon de reservoir	90480800	1		
4	TUYAU ASPIRATION DETERGENT GP COMMANDE COMME MARCHANDISE AU METRE	63882160	1		
5	Nipple detergent	90372620	1		
6	Poignee K3.91	90372460	1		
7	Vis	90861820	4		
8	Support pistolet de sablage	90372400	1		
9	Cache poignee noir K4.91	90372490	1		
10	Chassis complet derriere K3.91M	90121690	1		
11	VIS	90861730	10		
12	Roue neutre D160	90371550	2		
13	Enjoliveur jaune KÄRCHER	90371630	2		
14	Bride moteur Kx.91	90372480	1		
15	Capot Kärcher (K3.91)	90372450	1		
16	Accessoires réseau	62760450	1		

2.1 Boitier de commande

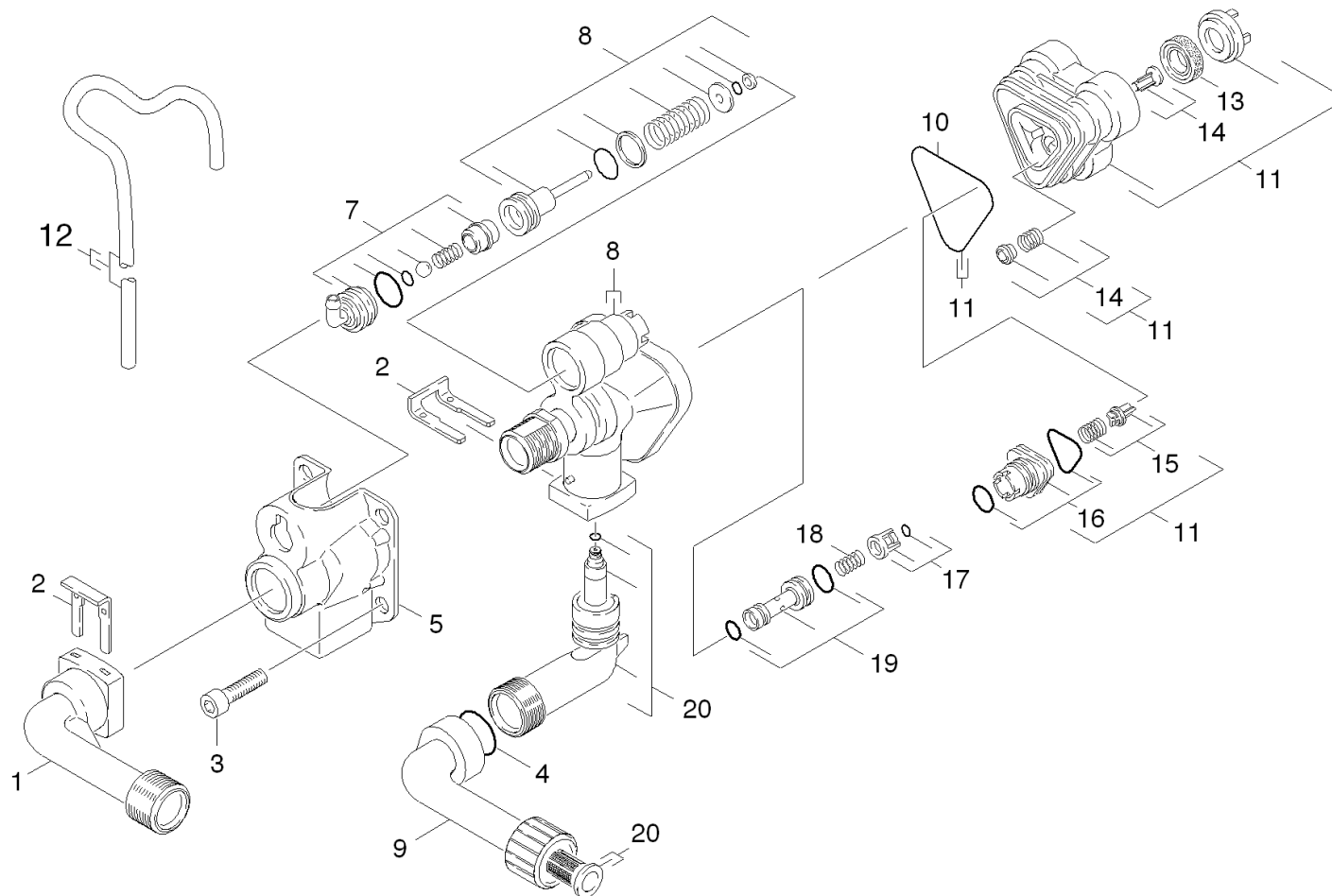

2.1 Boitier de commande

POS	DÉSIGNATION INFORMATIONS ADDITIONNELLES	RÉF.NO	PIÈCE	DU NR. DE SER.	JUS. SER.NR.
1	Raccord cote rofoulement	90367030	1		
2	COUVERCLE	90391480	2		
3	SCREW M8x55 CLASSE 8.8	90862000	4		
4	JOINT	90814210	1		
5	Couvercle	90391660	1		
7	RM ANSAUGUNG ALDI2003	90117530	1		
8	Kit de pièces de rechange tête de guidag	90012670	1		
9	Raccord côté aspiration	90013620	1		
10	Joint formee	90814220	1		
11	JEU DE PIECES	90012150	1		
12	TUYAU ASPIRATION DETERGENT GP COMMANDE COMME MARCHANDISE AU METRE	63882160	1		
13	JOINT A LEVRE	63628750	3		
14	PREFORME ENSEMBLE SE COMPOSE DE 3X PIE'CE DE MACHINE COMPL.	90011100	1		
15	KIT DE VENTURI ENSEMBLE SE COMPOSE DE 3X PIE'CE DE MACHINE COMPL.	90011490	1		
16	FIXATION	90011060	1		
17	CAGE	90011070	1		
18	RESSORT	90470260	1		
19	INJECTEUR	90011080	1		
20	Kit de pièces de rechange raccord d'aspi	90014100	1		

2.2 Commande à action rectiligne

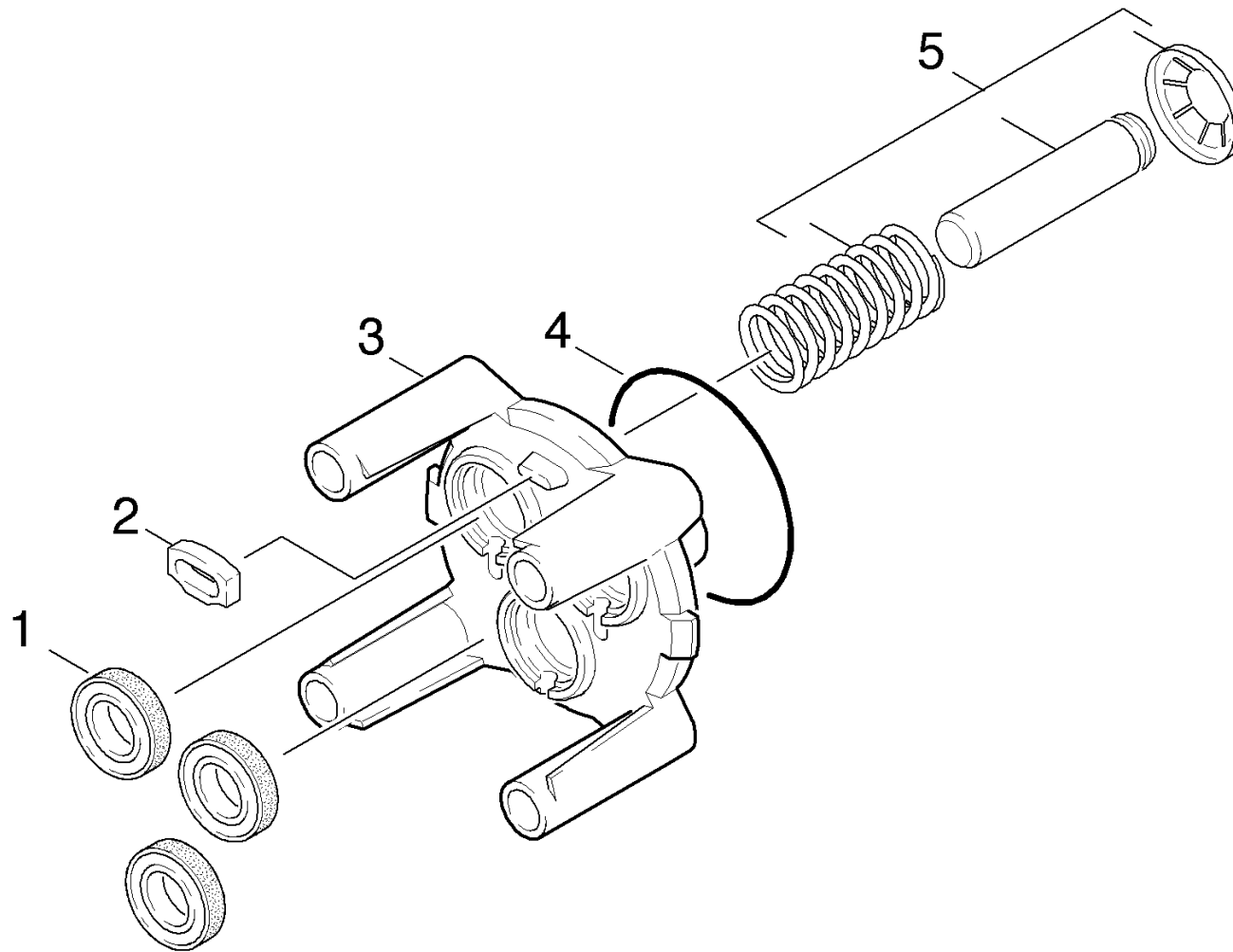

2.2 Commande à action rectiligne

POS	DÉSIGNATION INFORMATIONS ADDITIONNELLES	RÉF.NO	PIÈCE	DU NR. DE SER.	JUS. SER.NR.
1	JOINT	69640260	3		
2	SPACER	90480710	1		
3	PISTON GUIDE K130	90420350	1		
4	JOINT TORIQUE 61,6 X 2,62	63628260	1		
5	Piston complet ENSEMBLE SE COMPOSE DE 3X PISTON COMPL.	90013200	1		

3.0 MOTEUR

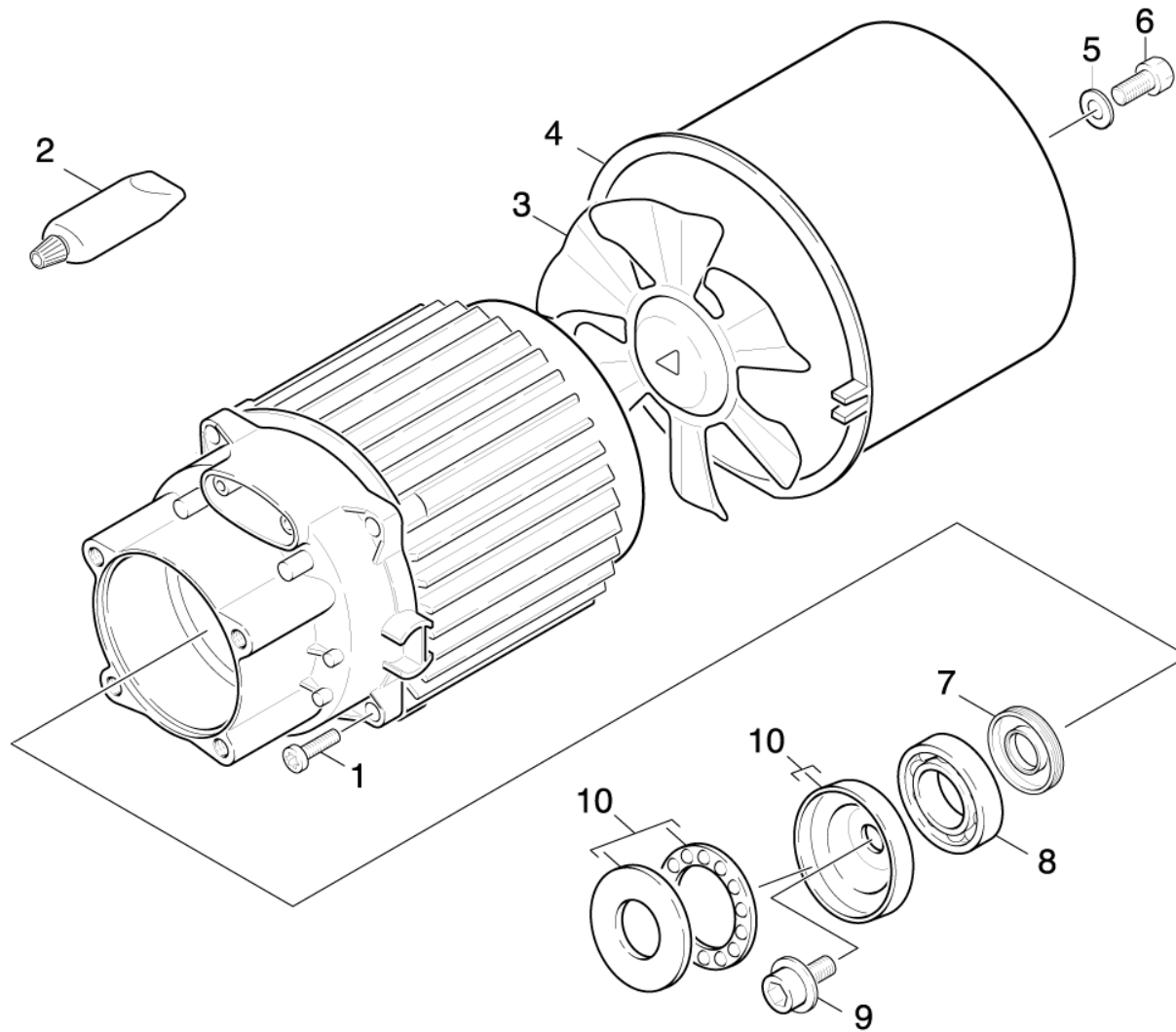

3.0 MOTEUR

POS	DÉSIGNATION INFORMATIONS ADDITIONNELLES	RÉF.NO	PIÈCE	DU NR. DE SER.	JUS. SER.NR.
1	VITE AUTOFILETT. M5X20 TRILOBATA	90861850	4		
2	GRAISSE	69640920	1		
3	MOTOR FAN	90391880	1		
4	ALIMENTATION	50605370	1		
5	Rondelle en éventail A8,4 -FSt-A3E DIN6	73122330	1		
6	Vis hexagonale M8x16 -8.8-A2E ISO 4017	73043950	1		
7	Bague d'étanchéité 17x35x5	90780070	1		
8	Roulement a bille 6303-St DIN 625	74010100	1		
9	Vis avec rondelle M 8x16	90861690	1		
10	Disque en nutation	90013020	1		

4.0 ACCESSOIRES

4.1 POIGNEE PISTOLET

4.2 Lance d'incendie



4.1 POIGNEE PISTOLET

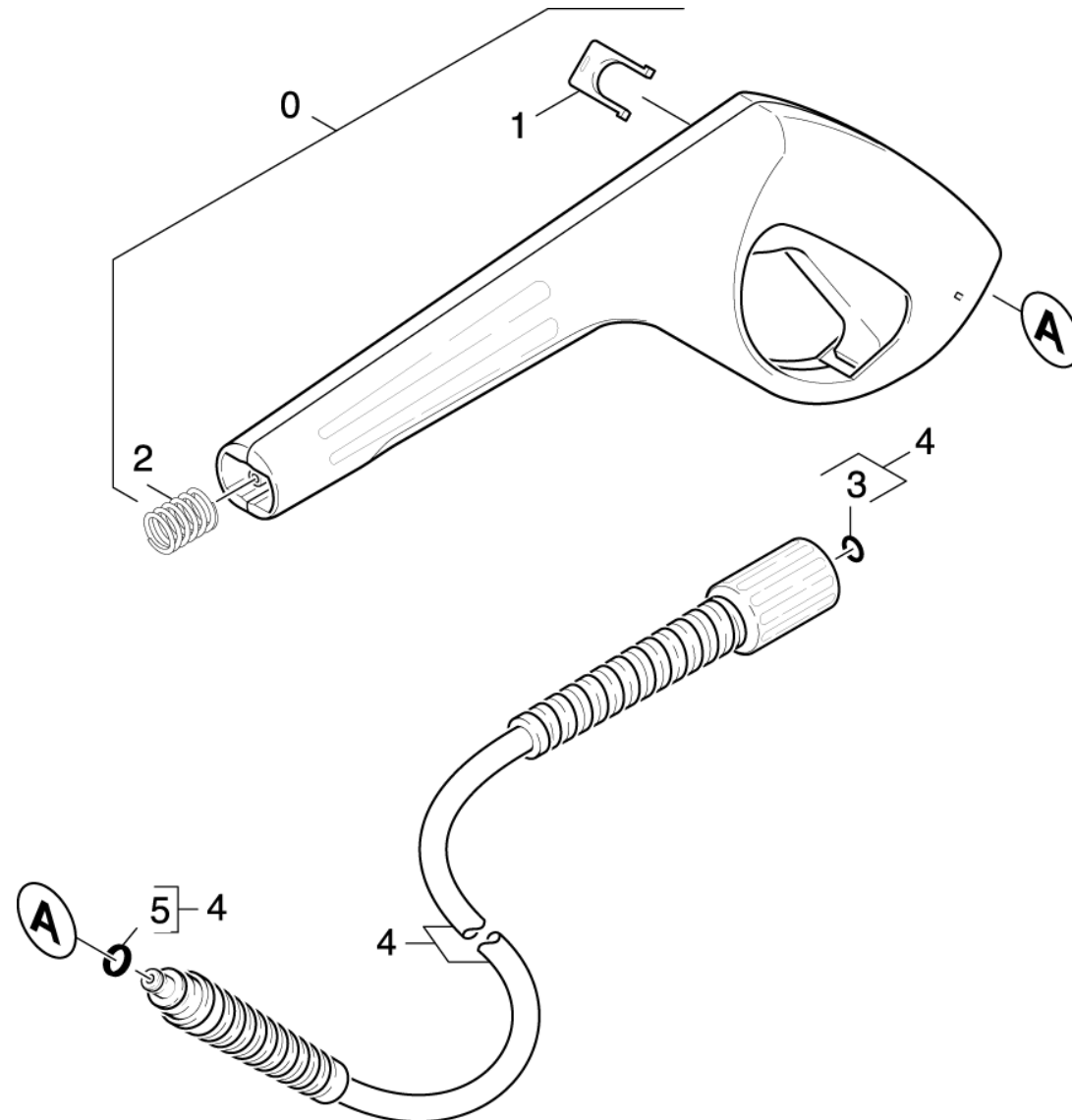

4.1 POIGNEE PISTOLET

POS	DÉSIGNATION INFORMATIONS ADDITIONNELLES	RÉF.NO	PIÈCE	DU NR. DE SER.	JUS. SER.NR.
0	POIGNEE PISTOLET séries 200,300 et 400	47753890	1		
1	CLIPS DE FIXATION	50371370	1		
2	Ressort a pression	53324640	1		
3	Lot de pièces de rechange baque d'etanch	28802960	1		
4	TUYAU	63904990	1		
5	BAQUE D'ETANCHEITE 6x2	63631980	1		

4.2 Lance d'incendie

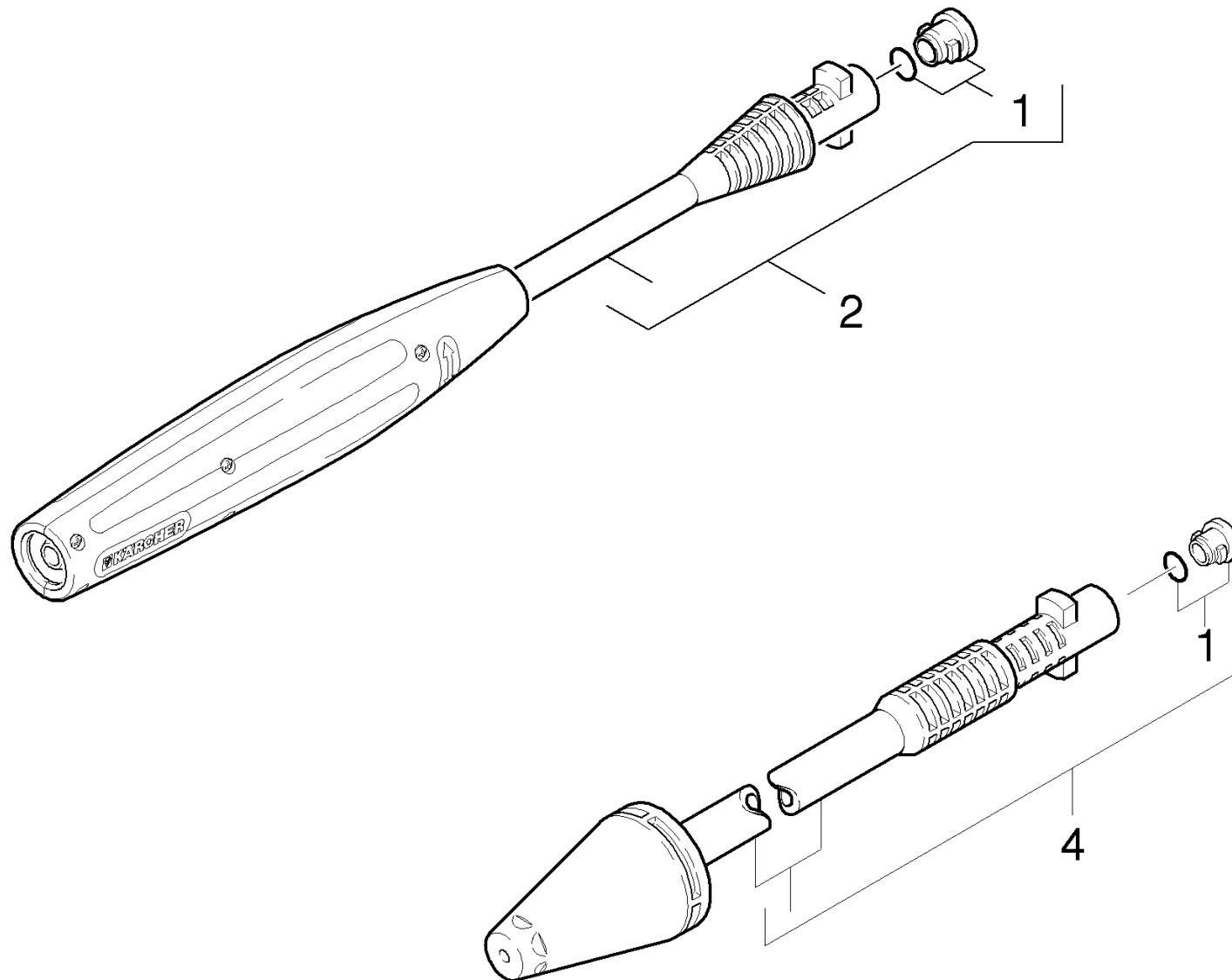

4.2 Lance d'incendie

POS	DÉSIGNATION INFORMATIONS ADDITIONNELLES	RÉF.NO	PIÈCE	DU NR. DE SER.	JUS. SER.NR.
1	BAQUE D'ETANCHEITE	26407290	1		
2	VPS K3 0225	47605750	1		
4	BUSE JET ROTATIF LP/027	47639910	1		

5.0 Armoire électrique

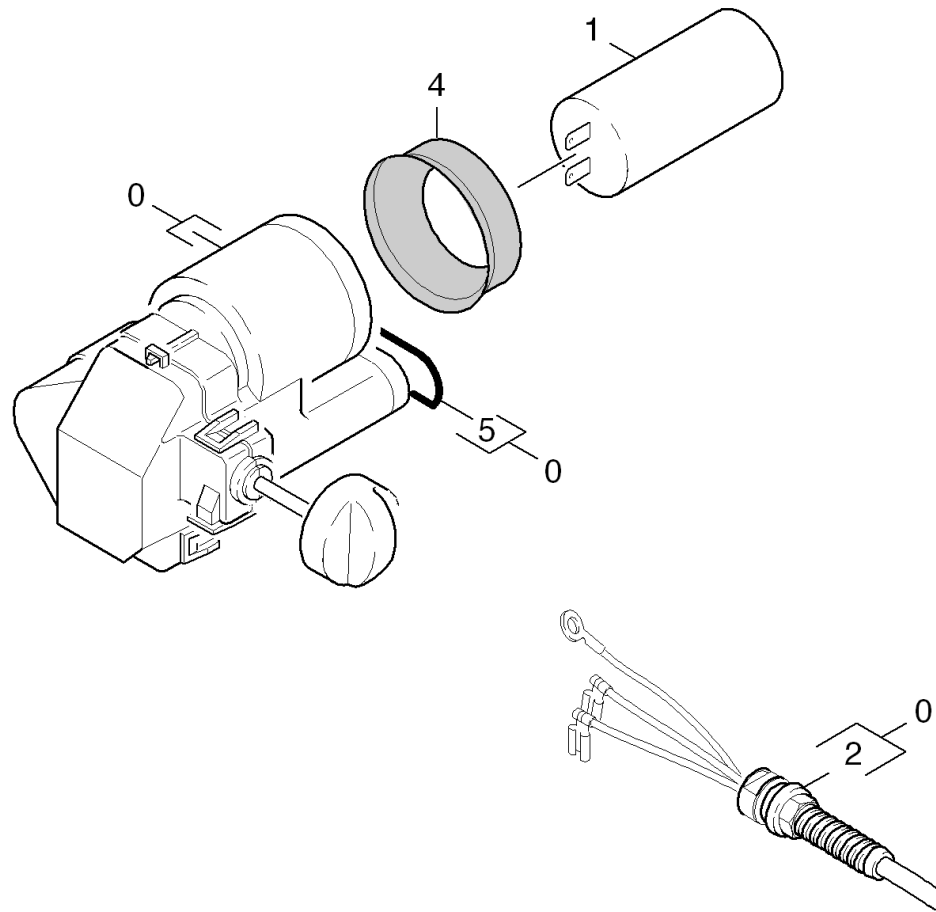

5.0 Armoire électrique

POS	DÉSIGNATION INFORMATIONS ADDITIONNELLES	RÉF.NO	PIÈCE	DU NR. DE SER.	JUS. SER.NR.
0	Armoire électrique complet 1.636-902.0	90014160	1		
0	Armoire électrique complet 1.636-905.0	90014170	1		
1	Condensateur 60µF	66611960	1		
2	Cable avec fiche 1.636-902.0	90841490	1		
2	Cable avec fiche 1.636-905.0	90841790	1		
4	GASKET	90804210	1		
5	O-RING	90814170	1		